

Montageanleitung Werkbank G3

179186-179188, 179214–179216, 179277-179279, 179370-179495

Beispiele für Werkbänke:



Festes Fußgestell, Tischhöhe 840 mm



Fußgestell höhenverstellbar, Werkbankhöhe 840 bis 1000 mm. Einstellbar in 50-mm-Schritten



Tische mit Rollen

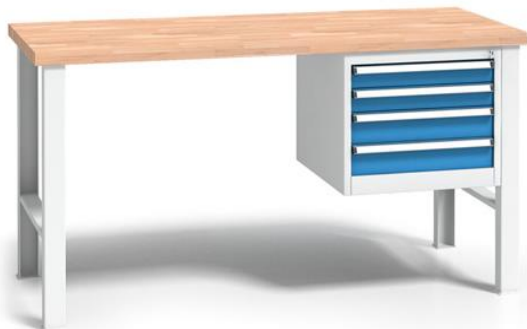

Werkbänke mit 1 Container

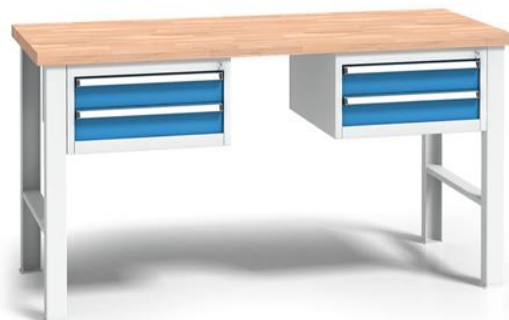

Werkbänke mit 2 Containern

Montage der Werkbank

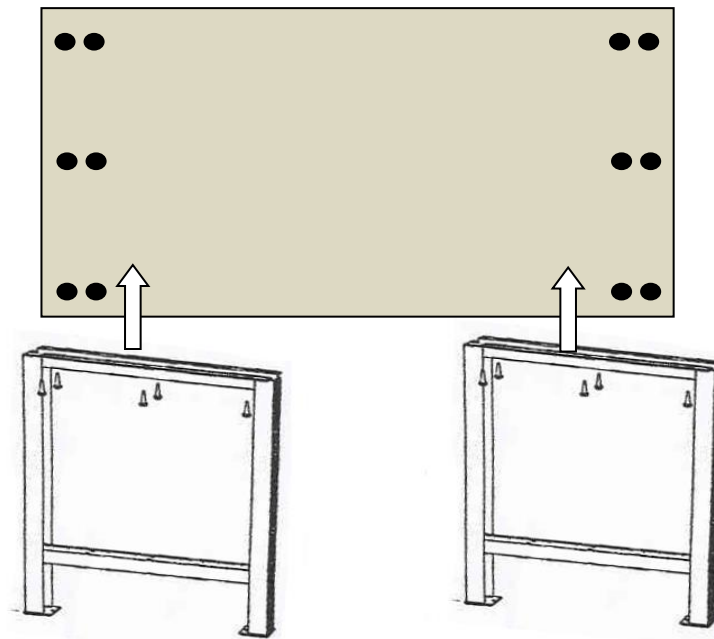

1. Von der Plattenunterseite her 6 Löcher für Holzschrauben vorbohren, mit denen Sie die Beine an die Tischplatte schrauben. (Lochdurchmesser 5 mm). Platzierung der Bohrungen durch die Löcher in den Tischbeinen anzeichnen.

2. Die Tischbeine mit Holzschrauben mit Unterlegscheiben an die Tischplatte schrauben. Verwenden Sie die den Beinen beiliegenden Holzschrauben.

Eine Arbeitsplatte aus der Fugenplatte kann sich aufgrund der Luftfeuchtigkeit manchmal im Millimeterbereich verbiegen. Diese Biegung stellt kein Problem dar, nach der Montage am Tischsockel wird die Biegung nach dem Anziehen der Schrauben wieder ausgeglichen. Wir empfehlen, die Schrauben nach einigen Tagen wieder festzuziehen.

Montage des Containers

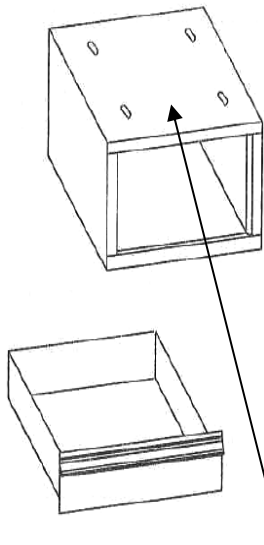

3. Die Schubladen aus dem Container herausziehen.
Die Schublade ziehen Sie durch Drücken der Hebel in den Schubladenschienen heraus.



4. Durch die Löcher im oberen Blech des Containers Bohrungen in der Tischplatte anzeichnen, je nachdem, wo der Container platziert werden soll.

5. Die angezeichneten Löcher für die Holzschrauben vorbohren (Durchmesser 5 mm).

6. Den Containerkörper mit 4 Holzschrauben an die Tischplatte schrauben.

7. Den Tisch auf die Beine stellen und die Schubladen einschieben.

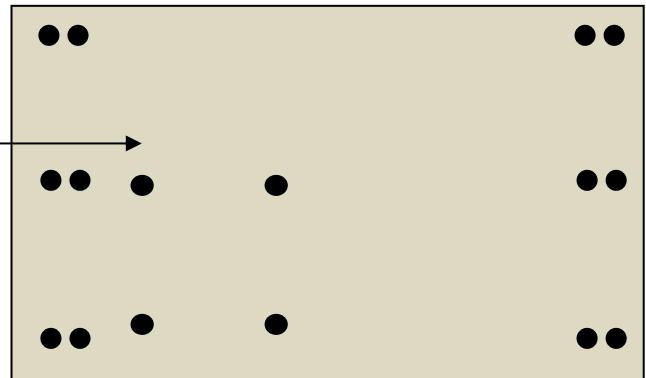

Anmerkung:

Zu den Containern werden vom Hersteller Aufhängeleisten mitgeliefert, die für andere Werkbanktypen bestimmt sind. Diese Aufhängungen sind nicht für die G3-Werkbänke bestimmt und brauchen nicht montiert zu werden.

