







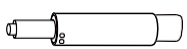

A		5
B		1
C		1
D		1
E		1

G	 M6 x 35 mm	6
G1	 M8 x 20 mm	4
F		1
H		2
L		1

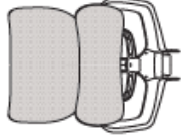

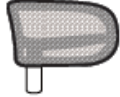
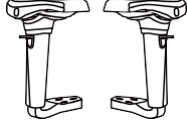

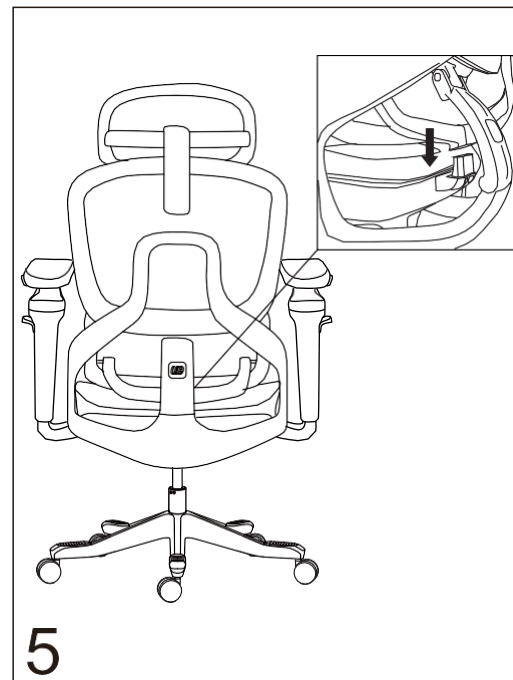
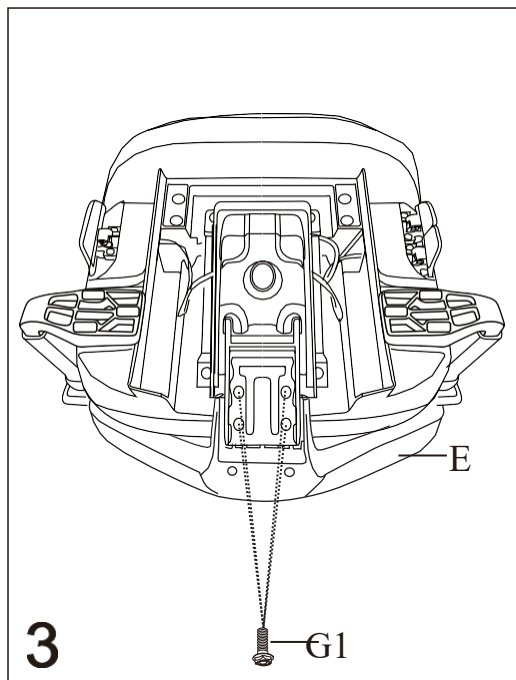
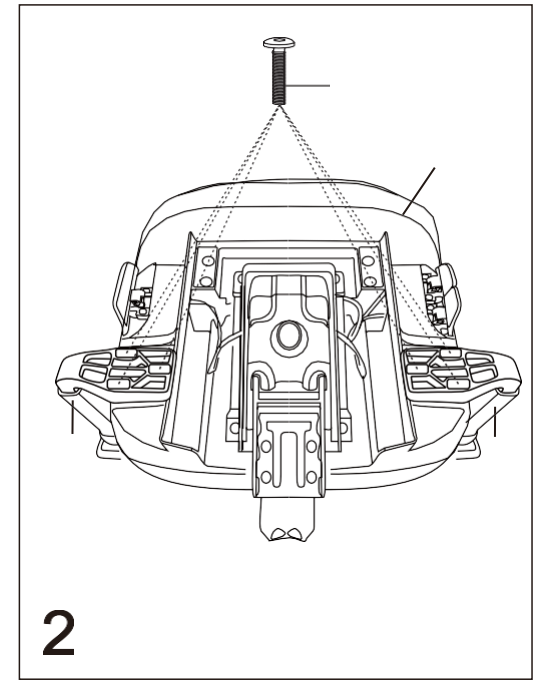
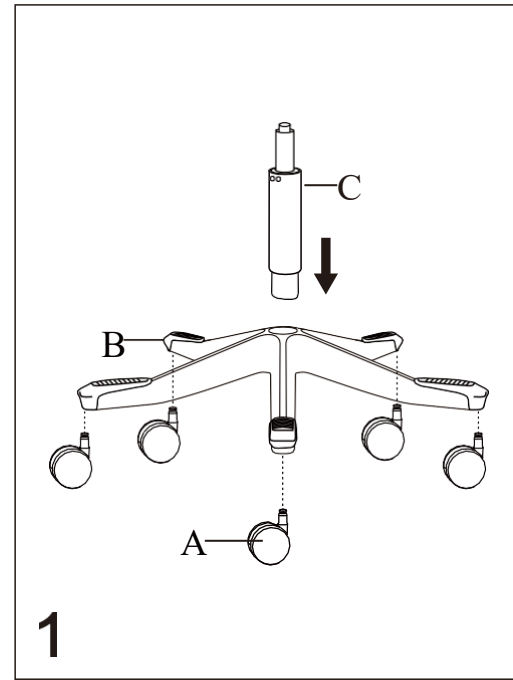
Es wird empfohlen, alle Schrauben alle 3 Monate (oder wenn der Stuhl locker wird) mit einem Schraubenschlüssel nachzuziehen.

Montage der Kopfstütze

Setzen Sie die Kopfstütze gemäß der Abbildung in die Halterung ein. Stellen Sie sicher, dass sie fest eingerastet ist.

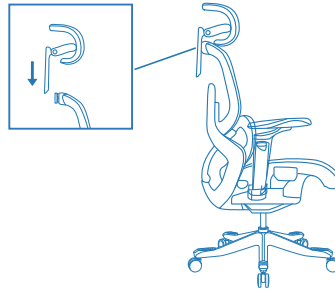

① Einstellung der Kopfstütze

Fassen Sie die Kopfstütze an den Seiten an, bewegen Sie sie nach oben oder unten und stellen Sie den Neigungswinkel nach Bedarf ein.

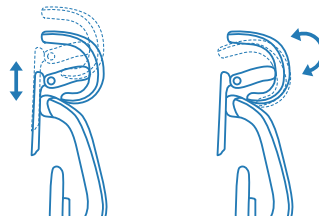

② Einstellung des oberen Rückenlehnenbereichs

Heben Sie den oberen Teil der Rückenlehne an, um die Höhe einzustellen. Wenn die Rückenlehne vollständig ausgezogen ist, lassen Sie sie los – sie kehrt in ihre ursprüngliche Position zurück.

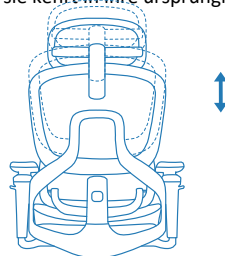

③ Einstellung der Armlehnen

Drücken Sie die Taste an der Armlehne, um die Höhe anzupassen. Die Armlehnen können um 180° nach innen oder außen gedreht werden. Die Oberfläche der Armlehnen kann nach vorne, hinten, links und rechts verschoben werden. 360°-Einstellung: Drücken Sie die Taste Nr. 1 an der Innenseite der Armlehne und passen Sie die Position an.

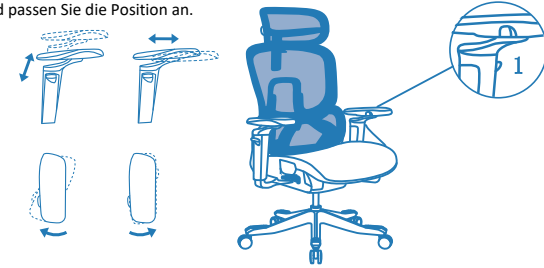

④ Einstellung der Sitzhöhe

Ziehen Sie den Hebel auf der rechten Seite des Sitzes nach oben, um die gewünschte Höhe einzustellen.

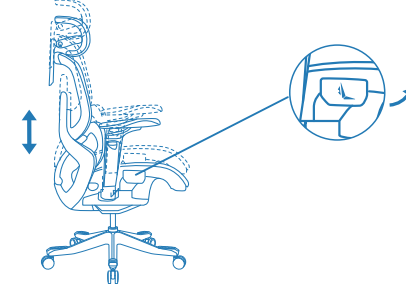

⑤ Neigung der Rückenlehne

Zum Entriegeln der Rückenlehne ziehen Sie den Hebel auf der linken Seite des Sitzes nach oben. Lehnen Sie sich nach hinten – der maximale Neigungswinkel beträgt 150°. Zum Verriegeln der Rückenlehne ziehen Sie den Hebel nach unten.

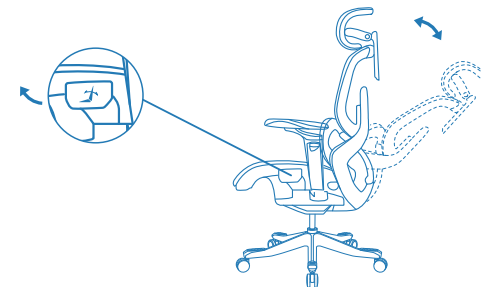

Sicherheitshinweise

1. Befolgen Sie stets die Montageanleitungen. Stellen Sie sicher, dass alle Teile korrekt und fest montiert sind.
2. Achten Sie darauf, dass die Rollen vollständig in die Basis des Stuhls eingesetzt sind.
3. Überprüfen Sie regelmäßig, ob alle Teile des Stuhls festgezogen sind, um seine Stabilität zu gewährleisten.
4. Halten Sie die Basis des Stuhls immer vollständig auf dem Boden.
5. Vergewissern Sie sich stets, dass die Spannungseinstellung korrekt ist und eine gleichmäßige und kontrollierte Bewegung gewährleistet.
6. Verwenden Sie den Stuhl nicht als Leiter, um hochgelegene Gegenstände zu erreichen. Es ist gefährlich, auf dem Stuhl zu stehen.
7. Lassen Sie Kinder nicht auf dem Stuhl spielen. Ständiges Drehen des Stuhls kann Verletzungen verursachen.
8. Alle Kunststoffverpackungen müssen ordnungsgemäß entsorgt werden. Lassen Sie Kinder nicht mit Kunststoffverpackungsbeuteln spielen – Erstickungsgefahr!
9. Lehnen Sie sich nicht so weit im Stuhl zurück, dass Rollen oder Beine vom Boden abheben. Ein Kippen kann zu Ausrutschen, strukturellen Schäden oder zur Lockerung wichtiger Verbindungen führen, die den Stuhl zum Zusammenbrechen bringen können.
10. Legen Sie niemals Ihr gesamtes Gewicht nur auf die Vorderkante des Stuhls. Wenn Sie zu weit vorne sitzen, kann der Stuhl umkippen. Verwenden Sie einen Stuhl mit Vorwärtsneigemechanismus, wenn die Aufgabe eine Sitzposition an der Vorderkante erfordert.
11. Lassen Sie keine elektrischen Geräte eingeschaltet auf gepolsterten Stühlen liegen. Bei Überhitzung besteht Brandgefahr. Seien Sie vorsichtig beim Rauchen von Zigaretten oder beim Umgang mit offenem Feuer in der Nähe von gepolsterten Stühlen.