

## Übersetzung der Gebrauchs- und Wartungsanweisungen für hydraulische Hubtische

### BESCHREIBUNG DES GERÄTS UND SEINER VERWENDUNG

Der Hubtisch erleichtert das Be- und Entladen von Wagen oder das Stapeln von Waren in Regalen. Die Waren werden einfach mit dem Fußpedal hydraulisch auf die gewünschte Arbeitshöhe angehoben. Der Tisch hat eine robuste Stahlkonstruktion und ist zum Heben von Lasten bis zu 1000 kg (je nach Typ) geeignet. Die vorderen Rollen sind mit Bremsen ausgestattet. Polyurethan-Rollen. Mechanisches Heben per Fußpedal. Der Tisch ist ausschließlich für den Einsatz in trockenen Innenräumen, auf ebenem, hartem und unbefestigtem Untergrund konzipiert.

Verwendungszweck: Transport von leichten Lasten oder Gütern, anschließendes Anheben von Lasten auf eine bestimmte Höhe, z. B. als Stauraum für den Einsatz in einer Fertigungsstraße usw.

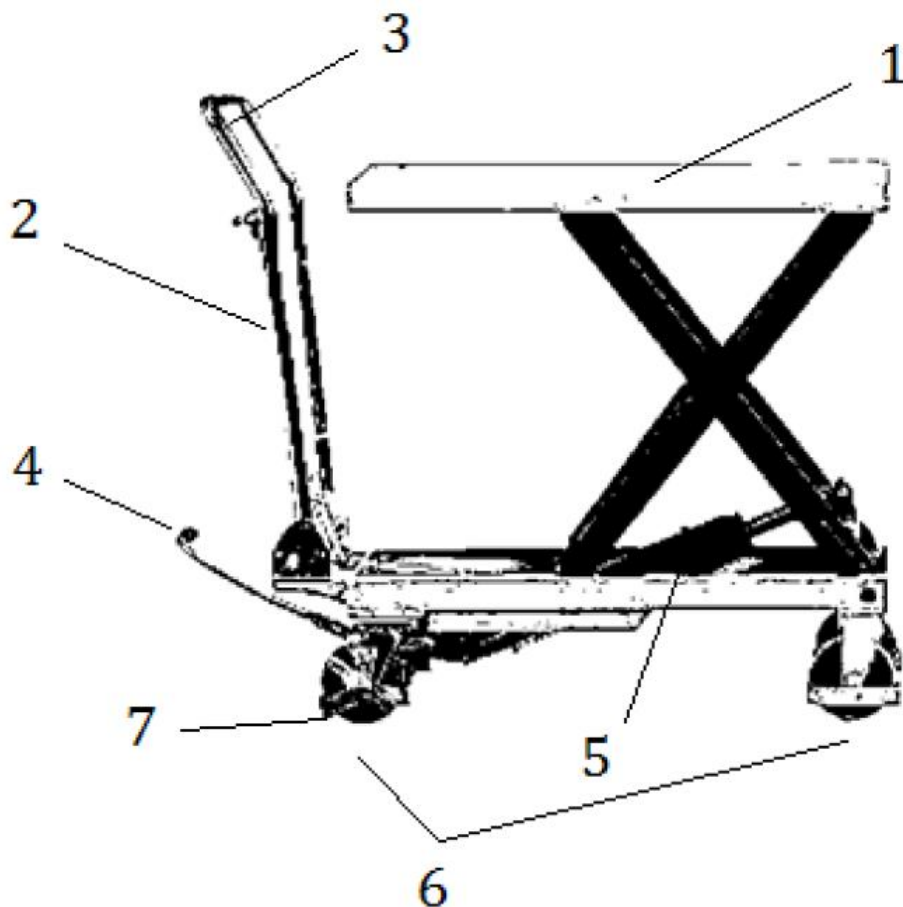

- 1/ Tischplatte
- 2/ Griff
- 3/ Hebel zum Absenken des Tisches
- 4/ Pedal
- 5/ hydraulischer Mechanismus
- 6/ Räder
- 7/ Bremsmechanismus



## SICHERHEITSHINWEISE

- Stecken Sie nicht Ihre Hände oder Füße in den Scherenhubmechanismus.
- Es ist verboten, dass sich eine andere Person vor oder hinter dem Tisch aufhält, wenn der Tisch in Bewegung ist.
- Bewegen Sie den Tisch nicht, wenn die Last angehoben ist, es besteht die Gefahr, dass die Last herunterfällt.
- Stellen Sie sich nicht unter den Tisch.
- Überlasten Sie den Tisch nicht über seine Tragfähigkeit hinaus.
- Stellen Sie Ihre Füße nicht vor die Rollen.
- Achten Sie auf Veränderungen des Bodenniveaus, um ein Herunterfallen der Last zu verhindern.
- verwenden sie den tisch nicht auf schrägem boden, er könnte unhandlich werden.  
verwenden sie den tisch nur auf ebenem boden.
- kein Heben von Personen auf dem Tisch!
- Diese Maschine kann auf Böden betrieben werden, die der Norm ČSN 74 4505 entsprechen, wobei die Anforderung an die Ebenheit des Bodens stets so zu erfüllen ist, dass die Grenzabweichung der lokalen Oberflächenebenheit +/- 3 mm beträgt.
- Lesen Sie die Bedienungsanleitung vor der Benutzung sorgfältig durch und vergewissern Sie sich, dass Sie alle Punkte verstanden haben.

- Der Tisch ist zum Heben und Senken von Lasten bestimmt, verwenden Sie ihn nicht für andere Zwecke.
- Lassen Sie den Tisch nicht von einer Person bedienen, die die Bedienungsanleitung nicht verstanden hat.
- Heben/Senken Sie die Last nicht zu schnell, die Last könnte herunterfallen.
- Überwachen Sie die Stabilität der Last. Wenn sie instabil ist, halten Sie den Tisch an und passen Sie ihn an.
- Bremsen Sie den Tisch, wenn Sie die Last anheben/absenken oder wenn Sie ihn nicht benutzen.
- Heben Sie die Last nicht nur an der Seite oder am Ende des Tisches an, sondern verteilen Sie die Last so weit wie möglich über die gesamte Tischfläche.
- Heben Sie keine instabilen, unausgewogenen oder ungesicherten Lasten.
- Achten Sie darauf, dass Sie sich nicht mit Händen, Füßen oder dem Kopf unter der Hebevorrichtung befinden.
- Beachten Sie die Betriebsvorschriften. Machen Sie die rechte Seite der Straße für Fußgänger frei.
- Der Tisch darf ohne schriftliche Erklärung des Herstellers/Lieferanten in keiner Weise verändert werden.
- Bei der Wartung des Tisches darf keine Last getragen werden.
- Die Maschine ist nicht wasserdicht, sie muss im Trockenen benutzt werden.
- dieses gerät darf nicht bedient werden von: Personen, die die Bedienungsanleitung nicht gelesen haben, Kindern, Minderjährigen und Personen, die unter Alkohol-, Drogen- oder Medikamenteneinfluss stehen.
- Es ist verboten, Personen auf dem Gerät zu tragen oder zu heben.
- Vermeiden Sie Stöße, Fahrten über unebene Flächen, unbefestigtes Material und rutschige Oberflächen.
- Sichern Sie die Last auf dem Tisch gegen Herunterfallen.
- Halten Sie die Last in der Mitte des Tisches.
- Verwenden Sie ihn nicht auf Rampen oder abschüssigem Gelände.
- Lassen Sie einen beladenen Tisch niemals unbeaufsichtigt, wenn er angehoben ist; senken Sie die Last immer ab.

- der Bediener muss mit geeigneten Arbeitsschuhen (geschlossene, feste Schuhe) und anderer Schutzausrüstung (Arbeitshandschuhe) ausgestattet sein.
- Jede Funktionsstörung des Geräts ist unverzüglich dem Vorgesetzten zu melden, und der Wagen darf nicht benutzt werden, bis die Störung behoben ist.
- Beim Transport des Geräts selbst ist dieses zu verankern und gegen Herunterfallen zu sichern, um Schäden oder schwere Verletzungen des Bedieners zu vermeiden.
- Wenn die Ladung die Sicht nach vorne behindert, kehren Sie um.

## **WARTUNG**

- Jede Störung des Geräts muss sofort der Aufsichtsperson (verantwortliche Person) gemeldet werden, und das Gerät darf nicht benutzt werden, bevor die Störung behoben ist.
- Der Tisch muss an einem sicheren Ort abgestellt und gegen plötzliche Bewegungen gesichert werden.
- Reparaturen dürfen nicht von unbefugten oder ungeschulten Personen durchgeführt werden.
- Führen Sie die Wartung gemäß den Anweisungen durch.

### **Tägliche Kontrolle**

Vor Beginn der Arbeiten muss der Wagen einer Sichtprüfung unterzogen werden (auf Ölleckagen, lose Schrauben, Beschädigungen des Wagens oder eines seiner Teile usw.). Beachten Sie die folgenden Punkte:

- Prüfen Sie, ob einige Teile verbogen oder gerissen sind.
  - Prüfen Sie, ob Öl aus dem Zylinder austritt.
  - Prüfen Sie, ob sich der Tisch gleichmäßig hebt und senkt.
  - Prüfen Sie die Leichtgängigkeit der Räder.
  - Prüfen Sie die Funktion der Bremsen.
  - Prüfen Sie, ob alle Schrauben und Muttern fest angezogen sind.
- Stellt der Benutzer einen solchen Fehler fest, darf der Wagen nicht benutzt werden, bis der Fehler behoben ist.

### **Hydraulisches Öl**

- Schmieren Sie alle beweglichen Teile und Oberflächen, die reiben, einmal im Monat.
- Wechseln Sie das Hydrauliköl alle 12 Monate (ISO-Typ VG32, Viskosität sollte 32cSt bei 40°C betragen, Einsatztemperatur -20°C bis 50°C).

- Überprüfen Sie außerdem regelmäßig die Dichtung und ersetzen Sie sie, wenn sie beschädigt ist.

## **INBETRIEBNAHME UND NUTZUNG DER GERÄTE**

### **Wie die Bremse benutzt wird**

Die Bremse ist so konzipiert, dass sie ungewollte Bewegungen verhindert.

Die Bremse ist am rechten Rad unter dem Griff angebracht.

- 1) Bremsen - Betätigen des Bremspedals
- 2) Loslassen- das Bremspedal anheben

### **Anheben des Tisches**

Überlasten Sie den Tisch nicht über seine Nennkapazität hinaus.

Die Last muss auf mindestens 80 % der Ladefläche verteilt werden.

- 1) Betätigen Sie das Fußpedal so oft wie nötig, bis die Last die gewünschte Höhe erreicht hat.
- 2) der Tisch hebt sich nach Erreichen der maximalen Höhe nicht, sondern sinkt nach Erreichen des maximalen Hubs leicht ab

*Hinweis: Der Hydraulikzylinder ist zum Halten des Tisches vorgesehen. Der Tisch ist nicht dafür ausgelegt, eine Last über einen längeren Zeitraum in der Höhe zu halten.*

### **Absenken des Tisches**

Hände und Füße nicht in den Scherenmechanismus halten!

Drücken Sie den Hebel am Griff nach oben, um mit dem Absenken des Tisches zu beginnen.

## **BESEITIGUNG VON MÄNGELN**

- Jede Störung am Gabelstapler muss sofort dem Vorgesetzten (Verantwortlichen) gemeldet werden, und der Gabelstapler darf nicht benutzt werden, bevor die Störung behoben ist.
- der Wagen muss an einem sicheren Ort abgestellt und gegen plötzliche Bewegungen gesichert werden.
- Reparaturen dürfen nicht von unbefugten oder ungeschulten Personen durchgeführt werden.
- Alle Arbeiten an der Maschine - Wartungsarbeiten, Flüssigkeits- und Teilewechsel, Reparaturen usw. - dürfen nur von einer autorisierten, entsprechend geschulten und qualifizierten Person durchgeführt werden.