

569012

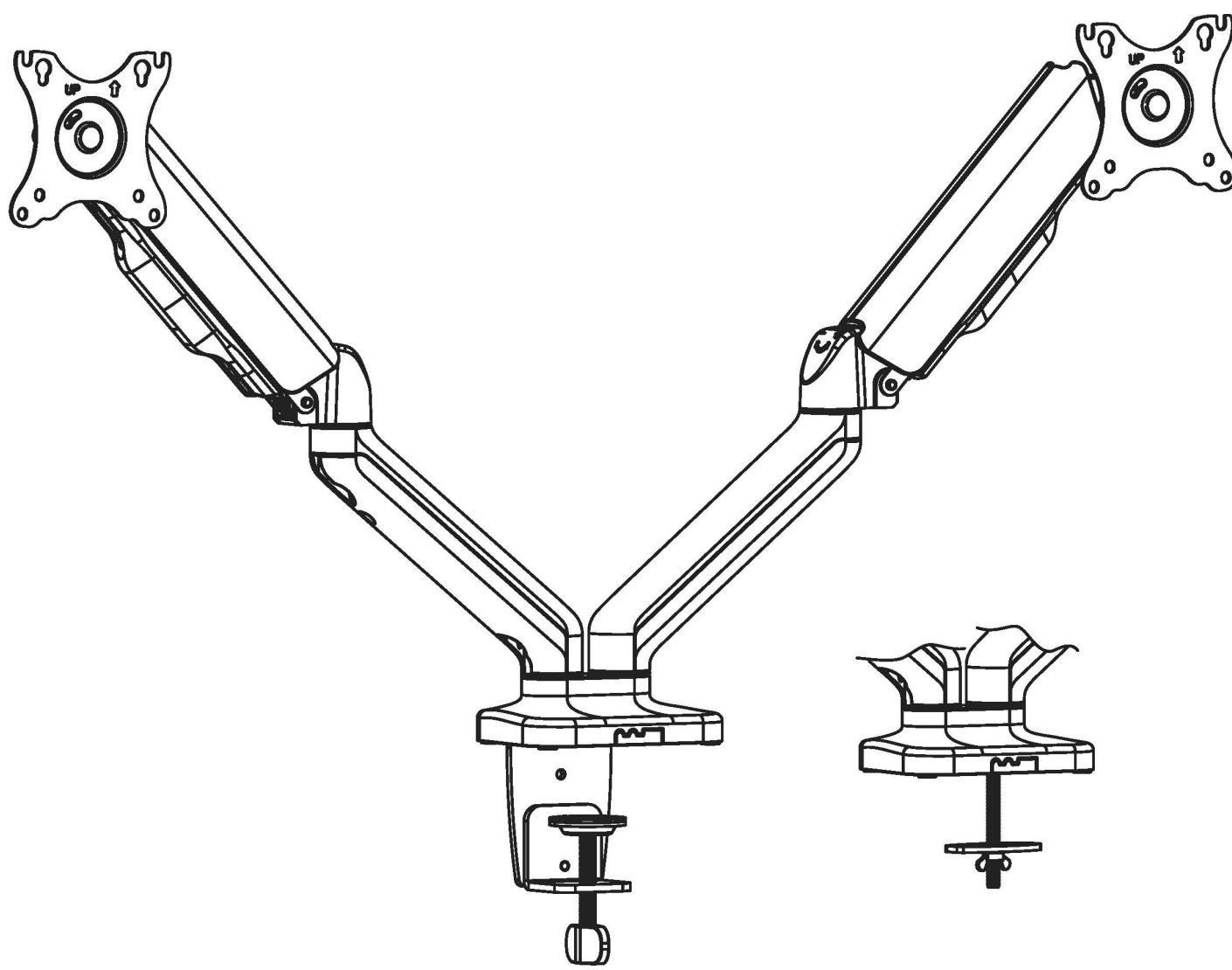

Bitte lesen Sie die gesamte Bedienungsanleitung durch, bevor Sie mit der Installation und Montage beginnen.



- Die Halterungen müssen wie in der Montageanleitung angegeben angebracht werden. Eine unsachgemäße Installation kann zu Schäden oder schweren Verletzungen führen.
- Es müssen geeignete Werkzeuge verwendet werden.
- Dieses Produkt ist für die Installation an Wänden mit Holzständern, massiven Betonwänden oder Ziegelwänden vorgesehen:
- Es ist die Auflagefläche, die das Gesamtgewicht des Geräts und aller daran befestigten Hardware und Komponenten sicher tragen kann.
- Verwenden Sie die mitgelieferten Befestigungsschrauben und ziehen Sie diese nicht zu fest an.
- Dieses Produkt enthält kleine Gegenstände, die lebend eine Erstickungsgefahr darstellen könnten. Bewahren Sie diese Gegenstände außerhalb der Reichweite von Kindern auf.
- Dieses Produkt ist nur für den Innenbereich bestimmt. Sie können alle Teile der Maschine mit dem Meißel bearbeiten, aber Sie können ihn auch auf andere Weise verwenden.
- In regelmäßigen Abständen (egal wie oft) können Sie prüfen, ob Sie zu einem bestimmten Zeitpunkt Zeit haben.
- **WICHTIG:** Vor der Installation sehen Sie, dass Sie alle Montageteile aus der Liste erhalten haben.

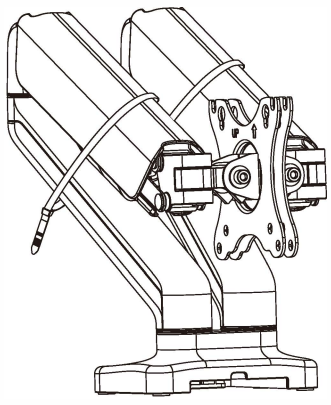

A (x1)

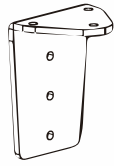

B (x1)

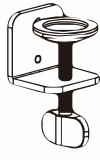

C (x1)



G (x1)



H (x1)



D (x3)
M6x12



E (x2)
M6x10



F (x1)



I (x1)



J (x1)
4mm



K (x1)
5mm



M-A (x4)
M4x12



M-B (x4)
M5x12



M-C (x4)
D5

x2

1



1 WARNUNG: Gefahr durch gespeicherte Energie!
Halten Sie die beiden Hälften des Federarms fest zusammen und lassen Sie eine andere Person das Klebeband um den Federarm herum abschneiden. Lassen Sie den Druck auf den Federarm langsam los und lassen Sie ihn allmählich bis zum vollen Auszug ausfahren.

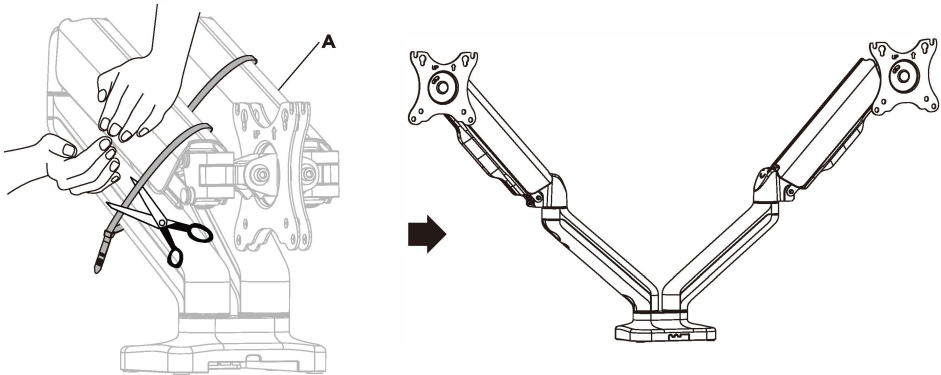

2

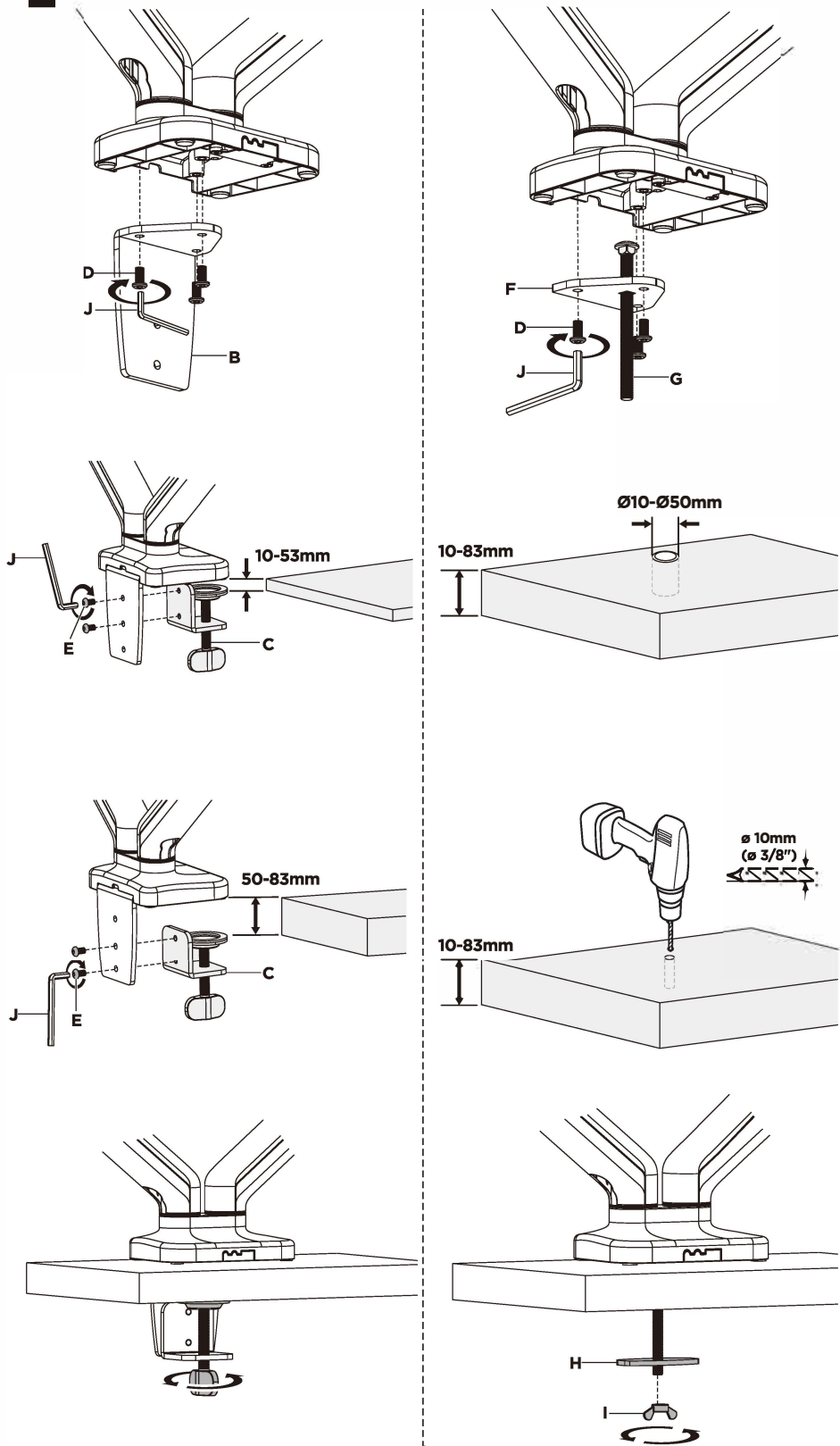

3

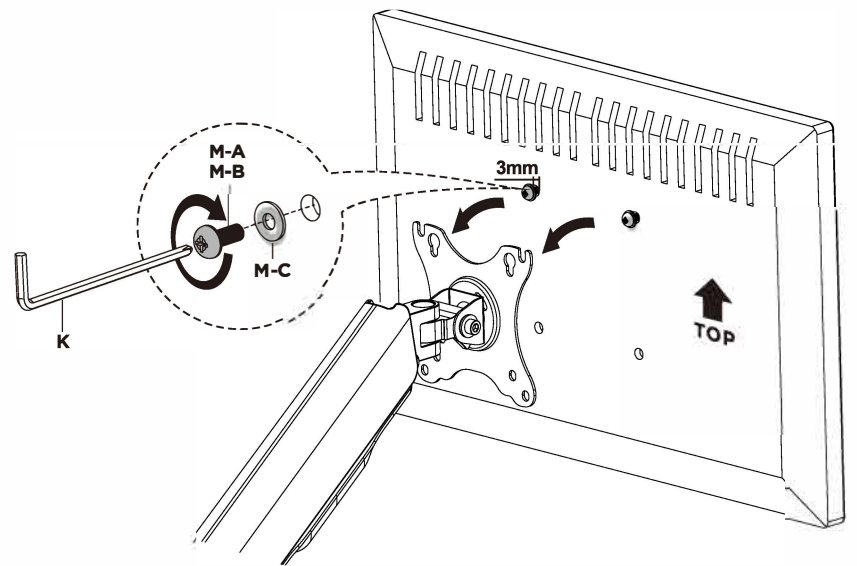
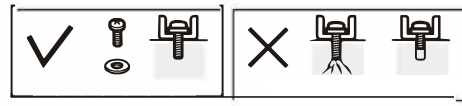

4

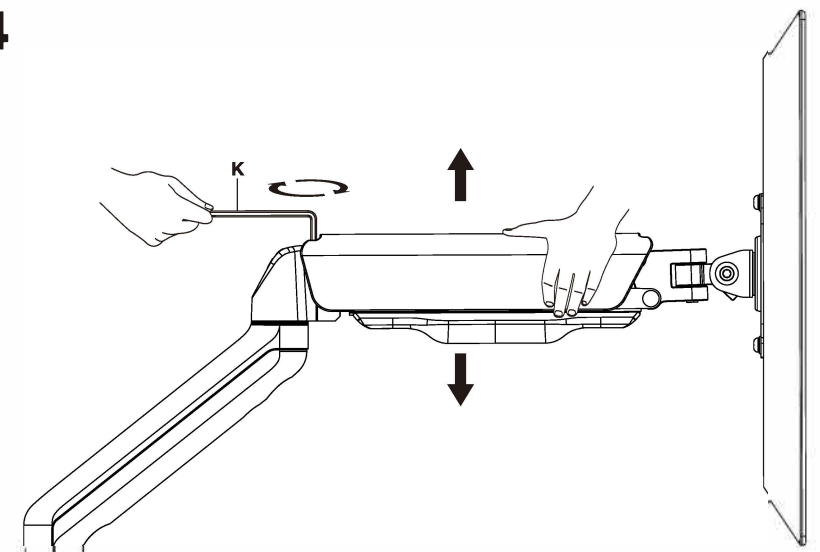

Um den Arm bei montierten Monitoren richtig auszubalancieren, stellen Sie die Federspannung mit dem mitgelieferten Inbusschlüssel wie folgt ein:

Bringen Sie den Arm zunächst in eine horizontale Position und halten Sie ihn wie gezeigt fest. Bitten Sie bei Bedarf um Hilfe.



Um Schäden an den Monitoren oder der Halterung zu vermeiden, halten Sie den Arm beim Einstellen immer waagrecht. Bitten Sie erforderlichenfalls erneut um Hilfe.

HINWEIS:



Wenn der Arm absinkt, drehen Sie die Einstellschraube gegen den Uhrzeigersinn, bis er horizontal bleibt.

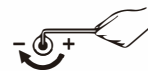

Wenn sich der Arm hebt, drehen Sie die Einstellschraube im Uhrzeigersinn, bis er horizontal bleibt.

HINWEIS: Ziehen Sie die Schrauben nicht zu fest an.

5

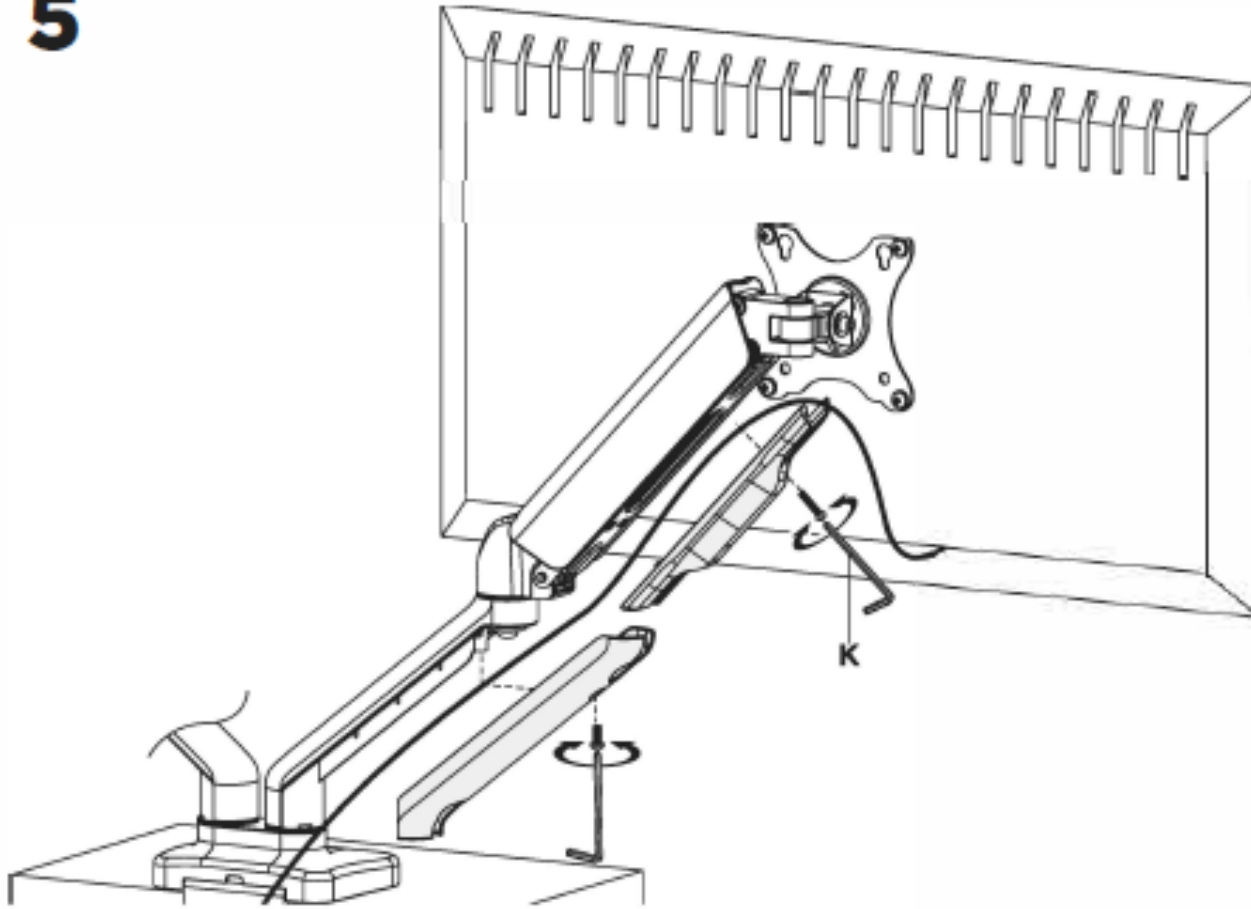

6

Anmerkung: Stellen Sie den gewünschten Winkel ein und ziehen Sie dann die Schrauben mit dem Inbusschlüssel wie abgebildet fest, wobei Sie jede Schraube einzeln anziehen.

