

Gebrauchsanweisung

TD1500 BINDEMASCHINE

Konstruktion - Beschreibung

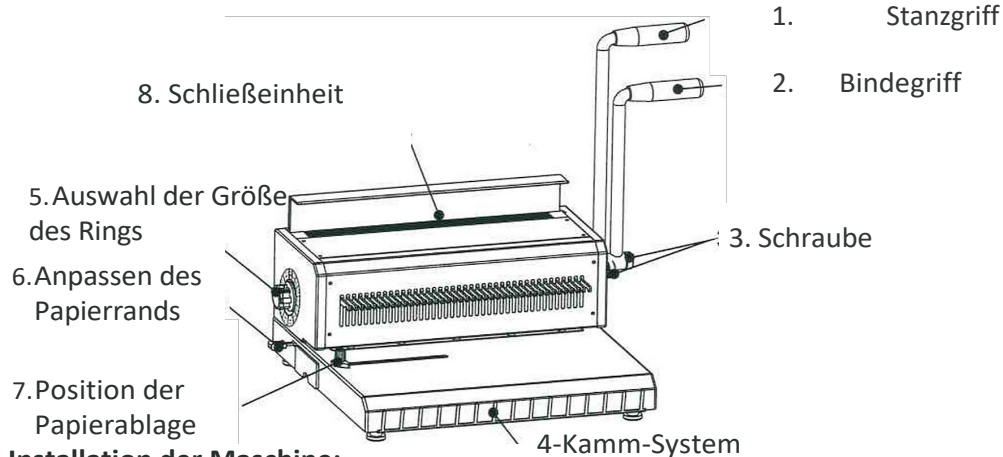

Installation der Maschine:

1. Stellen Sie das Gerät auf einen flachen Tisch
2. Befestigen Sie die beiden Griffe an der Maschine, indem Sie die Schrauben festziehen.
3. Bringen Sie die Papierstütze auf dem Gehäuse an.

! ACHTUNG!

Lochen Sie nie mehr Papier als die maximale Kapazität für einen einzelnen Lochzyklus. Andernfalls kann der Stanzmechanismus ohne Garantie beschädigt werden.

Durchstechen Sie niemals Materialien (wie nasses Papier, Stoffe, Glas, Metallmaterialien usw.), außer trockenem Papier. Andernfalls verursachen Sie Schäden ohne Garantieanspruch.

! Reinigen Sie den Mülleimer nach Gebrauch. Für den langfristigen Gebrauch vor dem Befüllen reinigen.

! Stoßen Sie niemals gegen die Maschine oder stoßen Sie gegen den Metallkamm. Andernfalls kann das Gerät beschädigt werden oder Fehlfunktionen aufweisen.

! Um Unfälle zu vermeiden, stellen Sie das Gerät an einem sicheren Ort auf.

! Bewahren Sie das Gerät immer außerhalb der Reichweite von Kindern auf, da dies zu Verletzungen führen kann.

! Versuchen Sie niemals, das Gerät selbst zu reparieren. Lassen Sie sich beraten, oder senden Sie es an den Händler zurück.

! Verbotene Benutzung dieses Geräts durch Minderjährige oder Behinderte.

Beschreibung der Arbeit mit Bindung:

1. Passen Sie die Randauswahl an die entsprechende Position an. (Je größer der verwendete Ring, desto größer die Papierrandanpassung)
2. Passen Sie die Position des eingelegten Papiers entsprechend seiner Größe an. Die präzise Einstellung sorgt für einen perfekten Stanzeffekt.
3. Legen Sie die Papiere bis zur Randbegrenzungsplatte in die Bindevorrichtung ein. Die Papiermenge darf die Kapazität der Maschine nicht überschreiten.
4. Drücken Sie den Handgriff des Stanzgriffs. Ziehen Sie ihn dann wieder in die Ausgangsposition zurück. (siehe Abbildung 1)
5. Drehen Sie die Ringgröße auf den entsprechenden Maßstab der ausgewählten Größe der Bindung.
6. Haken Sie die Ringe in das Kammsystem ein, legen Sie Papiere hinein (Zähne Draht und Löcher im Papier müssen gut aufeinander abgestimmt sein)
7. Führen Sie die Drahtbindung (mit Papier) zwischen den festeren Ring ein und stellen Sie sicher, dass die Drahtbindung vom Magneten angezogen wird
8. Drücken Sie den Bindungsgriff langsam zusammen, bis die Endposition erreicht ist.

(Für eine noch bessere Bindung drehen Sie das Ringrad leicht, bis Sie den gewünschten Effekt erzielen.) (Siehe Abbildung 2)

Abb. 1.

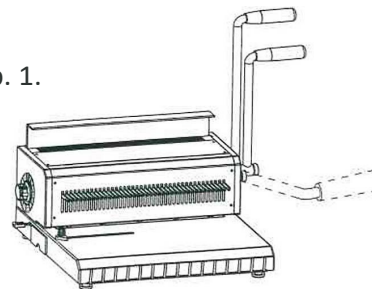

Abb. 2.

