

Montage- und Gebrauchshinweise

Brief- und Paketbriefkasten

Katalognummer: 928005



Beschreibung

Der Paket- und Briefkasten in Form eines Paketkastens ist eine ideale Lösung, um Paketsendungen auch bei Abwesenheit entgegenzunehmen und zeitraubende Abholungen in der Filiale des Versandunternehmens zu vermeiden. Dieser Paketbriefkasten ist so konzipiert, dass er neben Briefen auch Pakete aufnehmen kann. Das Gehäuse des Kastens ist aus hochfestem, verzinktem Stahl gefertigt, so dass Sie ihn sowohl im Innen- als auch im Außenbereich verwenden können. Die robuste Bauweise sorgt für eine lange Lebensdauer. Dieses Modell bietet die Möglichkeit der sicheren Verankerung am Boden. Zum einfachen Einlegen von Paketen wird der obere Einwurf verwendet. Die Stahltür zum Herausziehen der Pakete ist mit einem praktischen Magneten ausgestattet und ihre Oberfläche besteht aus Holzimitat, was zur Eleganz des Kastens beiträgt.

Technische Spezifikation

Abmessungen des Kastens (H x B x T)	810 x 377 x 372 mm
Maximale Größe des eingelegten Pakets	320 x 270 x 200 mm
Material	verzinkter Stahl
Farbe	Grau, RAL 7016 + Tür in der Farbe Holzimitat
Schloss-Typ	zylindrisch
Montageverfahren	Zur Verankerung im Boden

Installation

1. Platzieren Sie den Kasten an der gewünschten Stelle. Öffnen Sie die untere Tür und markieren Sie die Position der Montagelöcher im Boden. Falls die Montagelöcher mit Gummiabdeckungen versehen sind, entfernen Sie diese vor dem Einbau.
2. Bohren Sie die Löcher an den markierten Stellen mit einem Bohrer mit dem erforderlichen Durchmesser und der erforderlichen Tiefe vor.
3. Bringen Sie den Kasten an den gewünschten Standort und befestigen Sie ihn durch die Löcher am Boden oder an der Wand. Wir empfehlen, für die Montage die mitgelieferten Ankerbolzen zu verwenden.

Bei der Verankerung im Boden nur auf einem festen Untergrund (Beton, Asphalt usw.) installieren.

Wir empfehlen, dass die Installation mit mindestens 2 Personen durchgeführt wird!

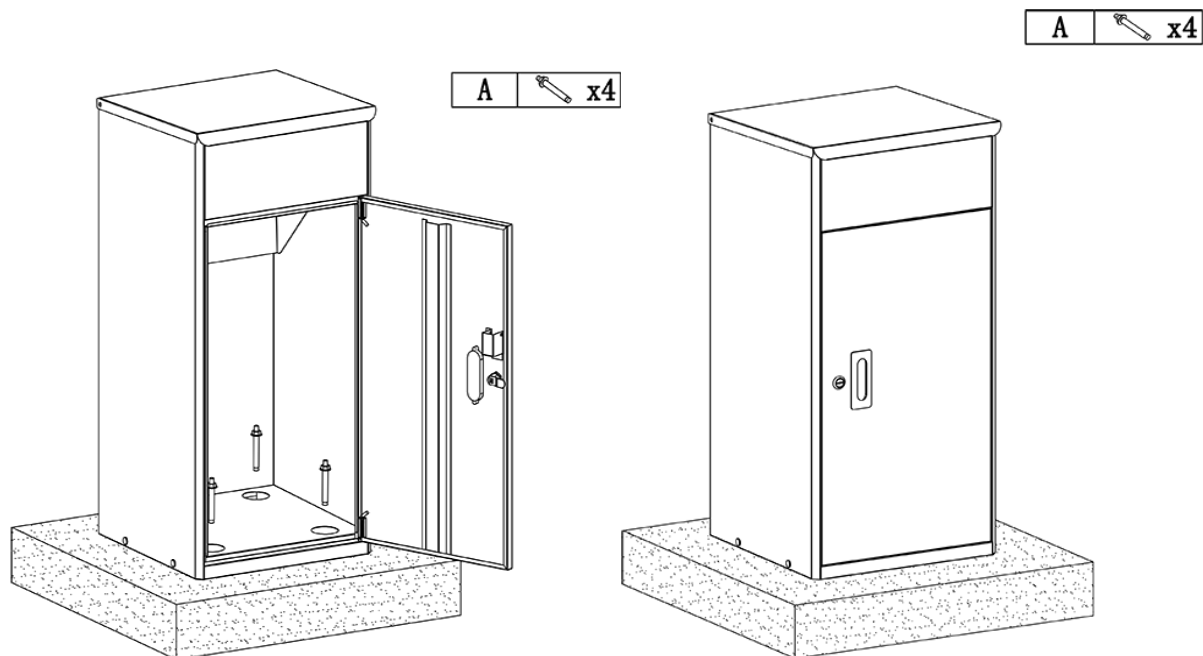

Verwendung

Zum Einwerfen von Briefen und Paketen ist der Kasten mit einem Einwurf an der Oberseite ausgestattet. Nach dem Einwerfen wird das Paket/der Brief im Boden des Briefkastens abgelegt. Benutzen Sie die untere Tür, um sie zu entnehmen. Sie können sie mit den mitgelieferten Schlüsseln entsperren.

Reinigung und Wartung

Der Kasten ist aus strapazierfähigem, beschichtetem Stahl gefertigt und kann daher sowohl im Innen- als auch im Außenbereich verwendet werden. Die Reinigung und Pflege kann mit einem feuchten Tuch und einem Reinigungsmittel erfolgen, wobei die Verwendung von Lösungsmitteln zu vermeiden ist. Entfernen Sie vor der Reinigung den Inhalt des Kastens.