

Montage- und Gebrauchshinweise

Brief- und Paketbriefkasten

Katalognummer: 928002



Beschreibung

Der Paket- und Briefkasten in Form eines Paketkastens ist eine ideale Lösung, um Paketsendungen auch bei Abwesenheit entgegenzunehmen und zeitraubende Abholungen in der Filiale des Versandunternehmens zu vermeiden. Dieser Paketbriefkasten ist so konzipiert, dass er neben Briefen auch Pakete aufnehmen kann. Der Korpus des Kastens besteht aus sehr langlebigem verzinktem und rostfreiem Stahl, sodass Sie ihn sowohl im Innen- als auch im Außenbereich verwenden können. Die robuste Konstruktion in Verbindung mit der ausgeklügelten Sicherheitstrennwand, die eine ungewollte Entnahme des Briefkasteninhalts verhindert, sorgt für maximale Sicherheit der zugestellten Pakete. Der Kasten ist mit einem separaten Einwurf für Briefpost und einer Tür zum Einlegen eines Pakets ausgestattet, die mittels eines Drehmechanismus geöffnet werden kann. Die Gesamtästhetik wird durch ein elegant geformtes Dach vervollständigt.

Technische Spezifikation

Abmessungen des Kastens (H x B x T)	850 x 501 x 343 mm
Maximale Größe des eingelegten Pakets	410 x 310 x 220 mm
Material	galvanisierter Stahl + Edelstahl
Farbe	Grau, RAL 7016
Schloss-Typ	zylindrisch
Montageverfahren	zur Verankerung an der Wand/am Boden

Installation

1. Platzieren Sie den Kasten an der gewünschten Stelle. Öffnen Sie die untere Tür und markieren Sie die Position der Montagelöcher im Boden/in der Wand. Falls die Montagelöcher mit Gummiabdeckungen versehen sind, entfernen Sie diese vor dem Einbau.
2. Bohren Sie die Löcher an den markierten Stellen mit einem Bohrer mit dem erforderlichen Durchmesser und der erforderlichen Tiefe vor.
3. Bringen Sie den Kasten an den gewünschten Standort und befestigen Sie ihn durch die Löcher am Boden oder an der Wand. Wir empfehlen, für die Montage die mitgelieferten Ankerbolzen zu verwenden.

Bei der Verankerung im Boden nur auf einem festen Untergrund (Beton, Asphalt usw.) installieren.

Wir empfehlen, dass die Installation mit mindestens 2 Personen durchgeführt wird!

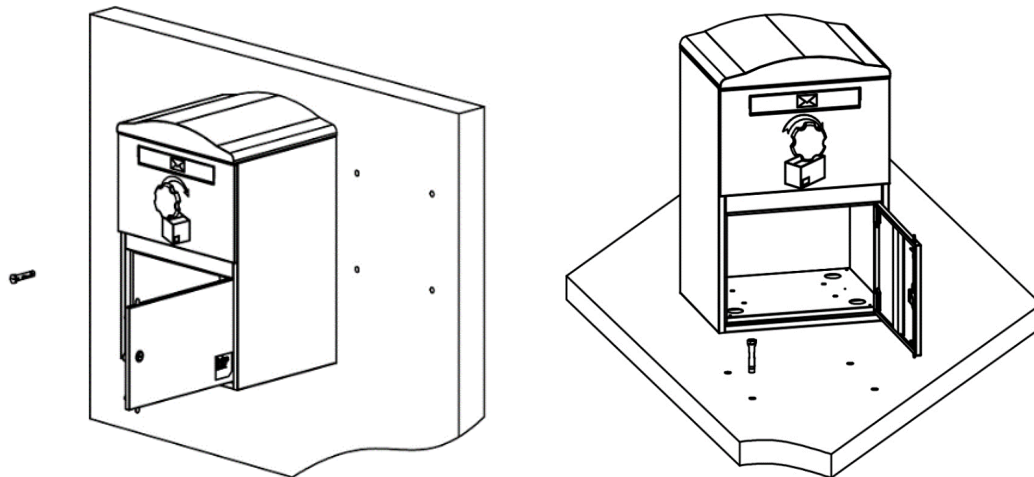

Verwendung

Für das Einlegen von Postsendungen ist der Kasten mit einem schmalen Einwurf ausgestattet. Dieser ist Teil der Hauptschiebetür zum Einlegen von Paketen, die mittels eines Drehmechanismus durch Verschieben geöffnet werden kann, siehe die Richtung des angezeigten Pfeils auf der Tür. Nach dem Einwerfen wird das Paket/der Brief im Boden des Briefkastens abgelegt. Benutzen Sie die untere Tür, um sie zu entnehmen. Sie können sie mit den mitgelieferten Schlüsseln entsperren.

Reinigung und Wartung

Der Kasten ist aus strapazierfähigem, beschichtetem Stahl gefertigt und kann daher sowohl im Innen- als auch im Außenbereich verwendet werden. Die Reinigung und Pflege kann mit einem feuchten Tuch und einem Reinigungsmittel erfolgen, wobei die Verwendung von Lösungsmitteln zu vermeiden ist. Entfernen Sie vor der Reinigung den Inhalt des Kastens.