

Montage- und Gebrauchshinweise

Brief- und Paketbriefkasten

Katalognummer: 928000



Beschreibung

Der Paket- und Briefkasten in Form eines Paketkastens ist eine ideale Lösung, um Paketsendungen auch bei Abwesenheit entgegenzunehmen und zeitraubende Abholungen in der Filiale des Versandunternehmens zu vermeiden. Dieser Paketbriefkasten ist so konzipiert, dass er neben Briefen auch Pakete aufnehmen kann. Das Gehäuse des Kastens ist aus hochfestem, verzinktem Stahl gefertigt, so dass Sie ihn sowohl im Innen- als auch im Außenbereich verwenden können. Die robuste Konstruktion in Verbindung mit der ausgeklügelten Sicherheitstrennwand, die eine ungewollte Entnahme des Briefkasteninhalts verhindert, sorgt für maximale Sicherheit der zugestellten Pakete. Der große Vorteil dieses Modells sind die zwei Türen zur Paketentnahme. Einer befindet sich auf der Vorderseite und der andere auf der Rückseite. Es ist sehr praktisch, dasselbe Zylinderschloss zu verwenden, wenn Sie beide Türen mit demselben Schlüssel entriegeln können.

Technische Spezifikation

Abmessungen des Kastens (H x B x T)	1040 x 415 x 385 mm
Maximale Größe des eingelegten Pakets	325 x 250 x 250 mm
Material	verzinkter Stahl
Farbe	Grau, RAL 7016
Schloss-Typ	zylindrisch
Montageverfahren	Verankerung am Boden, an der Wand nur, wenn eine Öffnung zur Bedienung der hinteren Tür vorhanden ist

Installation

1. Platzieren Sie den Briefkasten an der gewünschten Stelle. Öffnen Sie die obere/untere Tür und markieren Sie die Position der Montagelöcher im Boden/in der Wand. Falls die Montagelöcher mit Gummiabdeckungen versehen sind, entfernen Sie diese vor dem Einbau.
2. Bohren Sie die Löcher an den markierten Stellen mit einem Bohrer mit dem erforderlichen Durchmesser und der erforderlichen Tiefe vor.
3. Bringen Sie den Kasten an den gewünschten Standort und befestigen Sie ihn durch die Löcher am Boden oder an der Wand. Wir empfehlen, für die Montage die mitgelieferten Ankerbolzen zu verwenden.

Bei der Verankerung im Boden nur auf einem festen Untergrund (Beton, Asphalt usw.) installieren.

Wir empfehlen, dass die Installation mit mindestens 2 Personen durchgeführt wird!

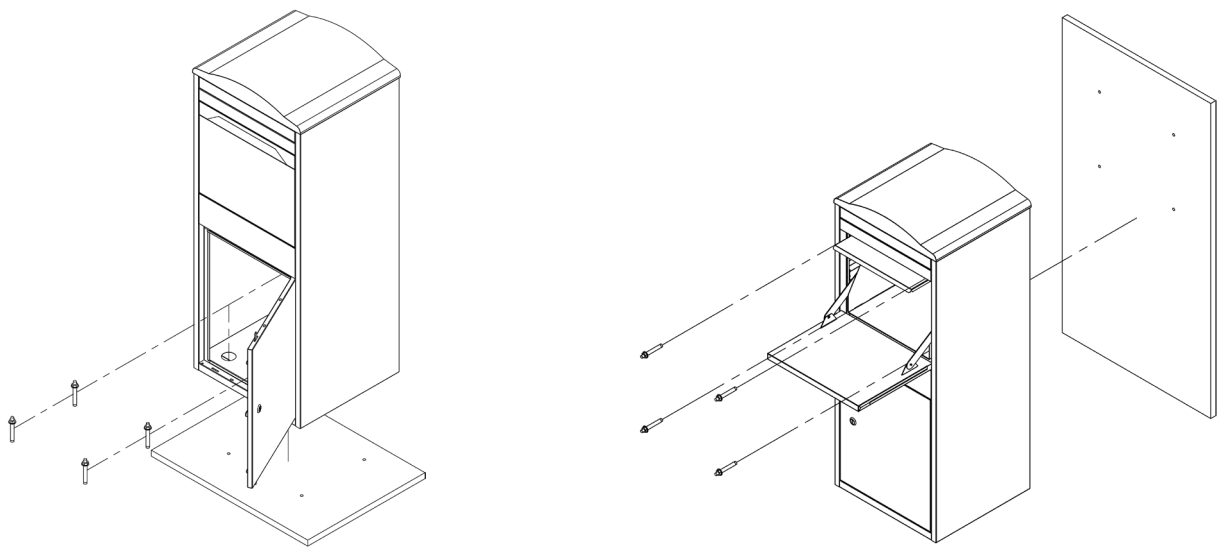

Verwendung

Für den Einwurf von Briefsendungen ist der Briefkasten mit einem separaten schmalen Einwurf ausgestattet. Darunter befindet sich ein Kasten mit Flügeltür zum Einwerfen von Paketen. Nach dem Einwerfen wird das Paket/der Brief im Boden des Briefkastens abgelegt. Um ihn zu entnehmen, verwenden Sie die vordere oder hintere untere Tür. Sie können es mit den mitgelieferten Schlüsseln entriegeln, die Schlösser vorne und hinten sind identisch.

Reinigung und Wartung

Der Kasten ist aus strapazierfähigem, beschichtetem Stahl gefertigt und kann daher sowohl im Innen- als auch im Außenbereich verwendet werden. Die Reinigung und Pflege kann mit einem feuchten Tuch und einem Reinigungsmittel erfolgen, wobei die Verwendung von Lösungsmitteln zu vermeiden ist. Entfernen Sie vor der Reinigung den Inhalt des Kastens.