

## 920016



Abb. 1

Wenn der Fuß Ihrer Werkbank weniger als 2" (Zoll) groß ist, markieren Sie das Mittelloch an der Halterung des Fußhebelmechanismus für den Bohrpunkt (Abb. 1).

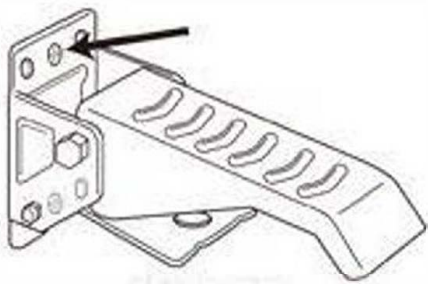
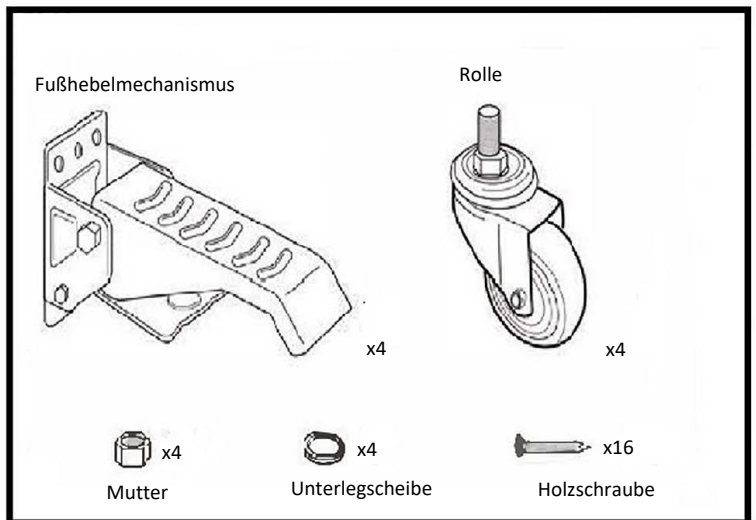
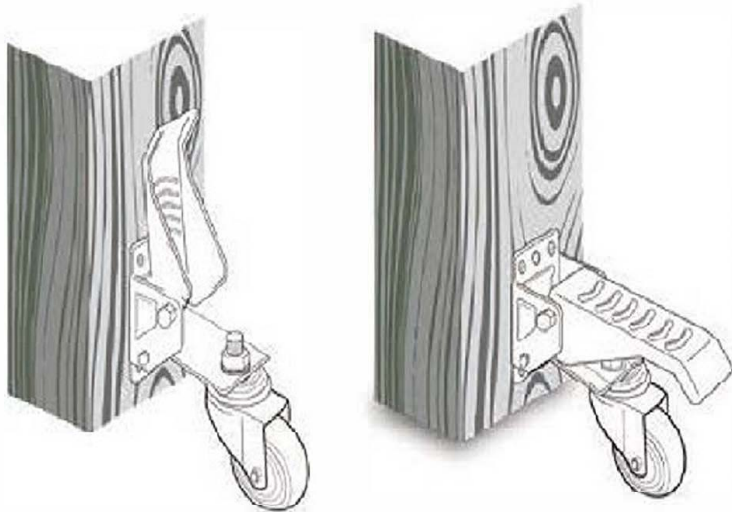

Abb. 2

In anderen Fällen markieren Sie die äußersten Löcher an der rechten und linken Seite des Fußhebelmechanikhalters als Bohrpunkte (Abb. 2).

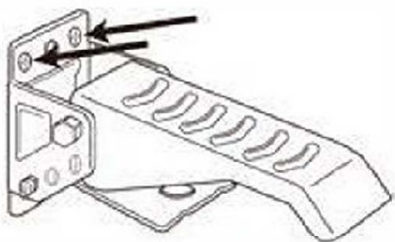

Abb. 3

Markieren Sie an allen Füßen der Werkbank die Bohrpunkte: 2" (Zoll) und 4-3/4" (Zoll) von der Fußunterseite entfernt (Abb. 3). Bohren Sie dann Löcher in jeden Tischfuß. Montieren Sie die Halterung des Fußhebelmechanismus mit Montagematerial am Tischbein.

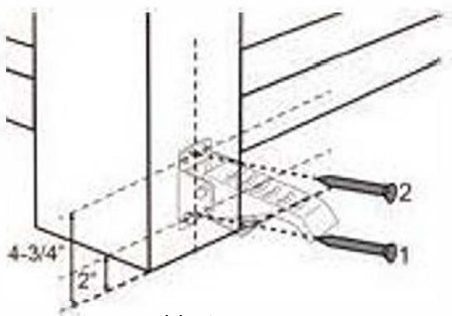
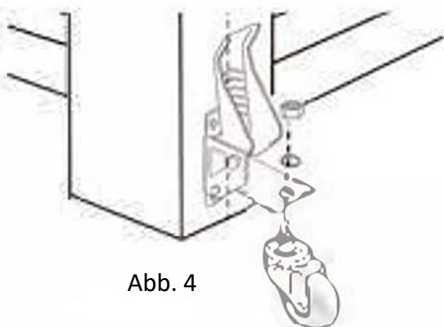

Abb. 4

Die Rolle mit Montagematerial an der Halterung des Fußhebelmechanismus befestigen (Abb. 4).