

Gebrauchsanweisung für den Schraubstock

Handy 063, Handy 080, Handy 100

DE

Schraubstockteile Handy (siehe Bild 1):

1. Vorderseite
2. Rückseite
3. Schraubenschlüssel
4. Auswechselbare Backe
5. großer Amboss
6. Grundplatte
7. Positionierungsschrauben $\pm 30^\circ$
8. Spindel mit Sindelstock
9. Feststellschraube



Abb.1

1. Einleitung:

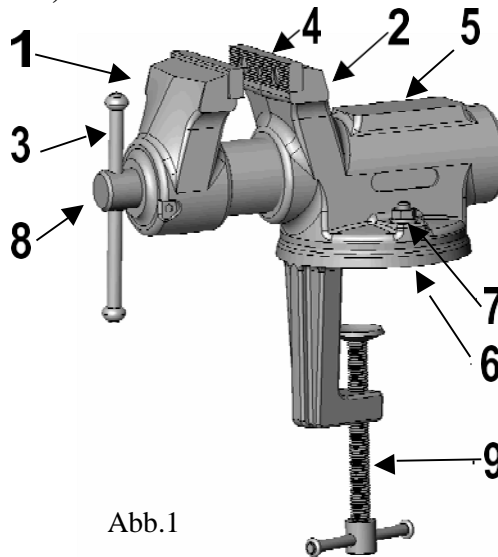

Lesen Sie sorgfältig alle Anweisungen in diesem Handbuch, insbesondere die Kapitel über die Arbeitssicherheit. Diese Kapitel sind mit einem Warndreieck gekennzeichnet.

Verwenden oder öffnen Sie den Schraubstock nur, wenn er sicher an der Werkbank befestigt ist!!!!

Beschreibung des Schraubstocks:

Der Schraubstock dient zum Einklemmen von Gegenständen zwischen den Klemmbacken (4) des Vorder- und Hinterteils. Das Einspannen bzw. Öffnen erfolgt durch Drehen der Spindel (8), im Uhrzeigersinn (CW) wird das Vorderteil eingefahren - spannt, gegen den Uhrzeigersinn (CCW) wird das Vorderteil ausgefahren - entspannt.

Um die Lebensdauer des Schraubstocks zu erhöhen, ist es ratsam, die Teile möglichst in der Mitte der Backen zu spannen. Siehe Abb. 2.

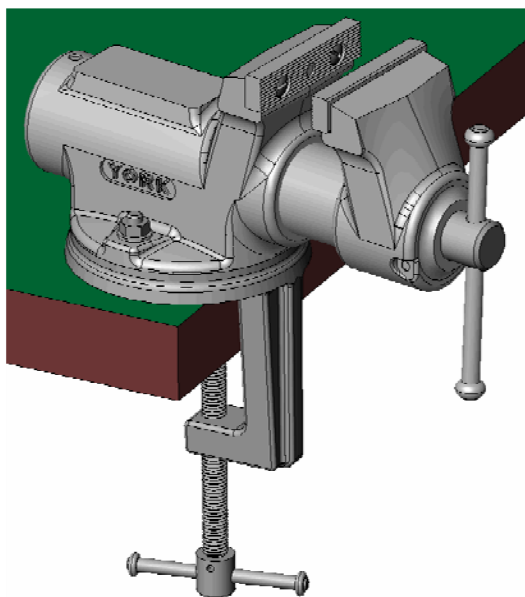

Einbauanleitung Um verwendet werden zu können, muss der Schraubstock fest mit der Tischplatte mit einer Dicke von A, max. 75 mm, verbunden sein. Die Platte muss ausreichend stabil sein. Die Mindestdicke der Arbeitsplatte wird durch ihre Festigkeit bestimmt. Die Befestigung erfolgt mittels einer Klemmschraube (9). Um den Schraubstock sicher zu befestigen, ist es erforderlich, dass

der Klemmschenkel auf der Kante der Platte aufliegt. Siehe Abb. 3