

# Palettenaufsatz

für Europalette  
„Düsseldorfer“ Palette  
Palette (1000 x 800 mm)

# Inhaltsverzeichnis

	<b>Inhaltsverzeichnis</b> .....	<b>2</b>
<b>1</b>	<b>Gewährleistung</b> .....	<b>3</b>
<b>2</b>	<b>Sicherheit</b> .....	<b>3</b>
2.1	Bestimmungsgemäße Verwendung .....	3
2.2	Einsatzbereiche .....	4
2.3	Warnhinweise .....	4
2.4	Sicherheitshinweise .....	5
<b>3</b>	<b>Technische Daten</b> .....	<b>6</b>
3.1	Palettenaufsätze für Europaletten .....	6
3.2	Palettenaufsätze für Düsseldorfer Palette .....	7
3.3	Palettenaufsatz für Paletten (1000 x 800 mm) .....	8
<b>4</b>	<b>Ansicht</b> .....	<b>8</b>
4.1	Abmessungen für Europalette .....	9
4.2	Abmessungen für Düsseldorfer Palette .....	10
4.3	Abmessungen für Palette (1000 x 800 mm) .....	10
<b>5</b>	<b>Montage</b> .....	<b>11</b>
5.1	Montage auf einer Europalette .....	11
5.2	Montage auf einer Düsseldorfer Palette .....	11
5.3	Montage des Deckels .....	12
5.4	Montage des Deckels auf stapelbaren Palettenaufsätzen .....	13
5.5	Montage Trenngitter .....	14
5.5.1	Trenngitter 27.09380.xx-xxxx .....	14
5.5.2	Trenngitter 27.12431.xx-xxxx .....	15
5.5.3	Weitere Trenngitter .....	16
5.5.4	Ausstattungsset 06.40455.xx-xxxx .....	16
<b>6</b>	<b>Bedienung</b> .....	<b>18</b>
6.1	Öffnen einer Klappe .....	18
6.2	Schließen einer Klappe .....	18
6.3	Öffnen einer Klappe (Bestell-Nr. 06.89271.xx-xxxx) .....	19
6.4	Einsetzen von Einhängern .....	20
6.5	Einhängen / Abnehmen eines Ablagebords .....	21
6.6	Einhängen / Abnehmen eines Cross Selling Korbs mit Halterung .....	22
6.7	Stapeln von Palettenaufsätzen .....	23
6.7.1	Europaletten .....	23
6.7.2	Düsseldorfer Paletten .....	24

# 1 Gewährleistung

Jedes Produkt wird im Hause Wanzl einer sorgfältigen Endkontrolle unterzogen. Sollte es dennoch Anlass zur Reklamation geben, so behandelt Wanzl diese wie folgt:

Störungen, die in den ersten 12 Monaten ab Anlieferungsdatum (oder anderer vertraglich festgelegter Gewährleistungszeit) auftreten, behebt Wanzl kostenlos, soweit sie auf nachgewiesene Material- oder Herstellungsmängel zurückzuführen sind.

Die Gewährleistung erstreckt sich nicht auf Teile mit beschränkter Lebensdauer wie z.B. Lichtschranken.

Für aufladbare Batterien beträgt die Gewährleistungszeit 6 Monate.

Material-, Montage-, Fahrt- und Transportkosten im Gewährleistungsfall gehen zu Lasten Wanzl. Weitergehende Forderungen werden ausgeschlossen.

Die Gewährleistungszeit beginnt mit dem Zeitpunkt der Anlieferung bzw. der Montage durch Wanzl-Monteur oder durch von Wanzl autorisierte Fachbetriebe und beträgt 12 Monate (oder anderer vertraglich festgelegter Gewährleistungszeit).

Ausgetauschte, defekte Teile gehen in das Eigentum von Wanzl über.

Volle Gewährleistung wird nur übernommen, wenn Montage, Service-Leistungen und Reparaturen durch Wanzl-Monteur oder durch von Wanzl autorisierte Fachbetriebe ausgeführt wurden.

Bei Schäden, die durch unsachgemäße Behandlung oder Fremdeinwirkung entstanden, besteht kein Gewährleistungsanspruch.

Die Gewährleistungsansprüche erlöschen, wenn Wanzl nicht innerhalb von 14 Tagen ab Kenntnis der Störung eine schriftliche Anzeige unter Angabe der Auftrags- und Bestell-Nummer sowie der konkreten Störung zugeht.

Die Gewährleistungszeit wird durch Gewährleistungs-Leistungen nicht neu in Gang gesetzt.

Für ausgetauschte Teile gewährt Wanzl 12 Monate neue Gewährleistung (oder andere vertraglich festgelegte Gewährleistung).

Gewährleistungsansprüche verjähren nach 12 Monaten (oder anderer vertraglich festgelegter Gewährleistungszeit) ab Zugang der schriftlichen Anzeige bei Wanzl.

## 2 Sicherheit



Lesen Sie diese Anleitung vor Montage und Inbetriebnahme sorgfältig.  
Heben Sie diese Anleitung zur weiteren Verwendung auf.

---

### 2.1 Bestimmungsgemäße Verwendung

- **Palettenaufsatz zum Aufbewahren, Bereitstellen, Präsentieren und Transportieren von Waren im gewerblichen Bereich.**
- **Je nach Modell ist der Palettenaufsatz rundum geschlossen oder zum leichteren Beladen/Entladen mit bis zu vier aufklappbaren Gittern ausgestattet.**
- **Es dürfen je nach Typ bis zu maximal vier zum Stapeln geeignete beladene Palettenaufsätze übereinander gestapelt werden (siehe Technische Daten Kapitel 3).**

## 2.2 Einsatzbereiche

- Einsatzbereich nur in Innenbereichen oder vor Witterungseinflüssen geschützten Außenbereichen auf festem, ebenem und waagrechttem Untergrund!
- Der Palettenaufsatz dient nicht zum Transport von Personen oder Tieren.
- Setzen Sie den Palettenaufsatz nur mit der dafür bestimmten Palette ein.
- Die Paletten sind nicht Bestandteil der Wanzl-Lieferung.
- Setzen Sie nur Europaletten in unbeschädigtem und einwandfreiem Zustand ein.
- Beachten Sie die örtlichen Bau- und Sicherheitsbestimmungen sowie Vorschriften der Gesundheitsbehörden und Aufsichtsämter.

## 2.3 Warnhinweise



**WARNUNG!** Bei ungleichmäßiger Beladung und unsachgemäßer Verwendung kann der Palettenaufsatz kippen oder brechen.

Folge: Bruch des Palettenaufsatzes und Verletzungsgefahr für Personen.

- ▶ Setzen Sie den Palettenaufsatz nur auf festem, ebenem und waagrechttem Untergrund ein.
- ▶ Überladen Sie den Palettenaufsatz nicht, beladen Sie den Palettenaufsatz nicht ungleichmäßig.
- ▶ Verwenden Sie den Palettenaufsatz nur bestimmungsgemäß.
- ▶ Stapeln Sie nur zum Stapeln geeignete Palettenaufsätze.
- ▶ Achten Sie darauf, dass keine Teile aus dem Palettenaufsatz ragen oder aus diesem fallen können.
- ▶ Beachten Sie die Technischen Daten (Kapitel 3) für die zulässige Belastung und die Anzahl stapelbarer Palettenaufsätze.



**WARNUNG!** Beim Aufbau und der Bedienung des Palettenaufsatzes besteht Verletzungsgefahr.

Folge: Verletzungen der Hand, Quetschen oder Abscheren von Fingern.

Verletzungen durch herabstürzende Palettenaufsätze.

- ▶ Achten Sie bei der Montage auf die Verletzungsgefahr von Hand oder Fingern und achten Sie darauf, dass Paletten nicht herabstürzen können.



**WARNUNG!** Bei Belastung der gestapelten Palettenaufsätze oder Ziehen/Hängen an einem Palettenaufsatz können diese kippen oder herabstürzen.

Folge: Umkippen, Herabstürzen und Bruch des Palettenaufsatzes und Verletzungsgefahr für Personen sowie Beschädigung von Gegenständen durch herabstürzende Teile.

- ▶ Achten Sie darauf, dass sich keine Personen, insbesondere Kinder, an den Palettenaufsatz hängen oder auf diesen steigen oder klettern.



## 2.4 Sicherheitshinweise

- Beachten Sie die Typenschild-Angaben und die Hinweise auf dem Palettenaufsatz.
- **Setzen Sie den Palettenaufsatz nur mit der dafür bestimmten Palette ein.**
- Setzen Sie nur Paletten in unbeschädigtem und einwandfreiem Zustand ein.
- Setzen Sie den Palettenaufsatz sauber auf die Palette auf.
- Achten Sie darauf, dass nach dem Aufsetzen des Palettenaufsatzes auf die Palette die Haltebügel in die Palette greifen.
- Beladen Sie den Palettenaufsatz gleichmäßig verteilt.
- Überladen Sie den Palettenaufsatz nicht.
- Bei Palettenaufsätzen mit Deckel, den Deckel nicht als Ablage benützen.
- Achten Sie darauf, dass keine Teile aus dem Palettenaufsatz ragen oder aus dem Palettenaufsatz fallen können.
- Stapeln Sie nur die zum Stapeln geeigneten Palettenaufsätze (mit Stapelfläche an den 4 Ecken) übereinander.
- Stapeln Sie je nach Typ bis zu maximal vier beladene Palettenaufsätze übereinander.
- Beachten Sie die Technischen Daten (Kapitel 3) zu Belastbarkeit und Stapelbarkeit.
- Transportieren, bewegen und stapeln Sie den Palettenaufsatz nur mit einem Stapler oder Hubwagen.
- Transportieren Sie die Palettenaufsätze nicht im übereinander gestapelten Zustand mit Flurförderfahrzeugen.
- Schließen Sie Gefährdung und Verletzungsgefahr für Personen aus.
- Benutzen Sie einen defekten Palettenaufsatz nicht weiter; lassen Sie diesen ggf. reparieren.
- Lassen Sie Wartungs- und Reparaturarbeiten nur durch Wanzl-Fachpersonal oder von Wanzl autorisierten Firmen ausführen.
- Führen Sie Wartungsarbeiten regelmäßig durch und dokumentieren Sie diese.
- Verwenden Sie nur Original-Wanzl-Ersatzteile.

## 3 Technische Daten

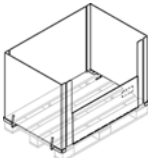
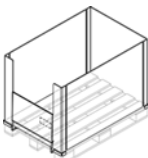
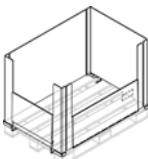
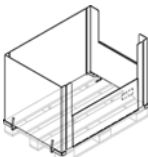
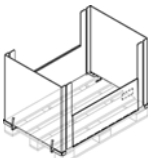
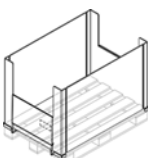
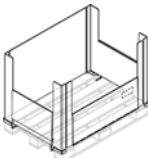
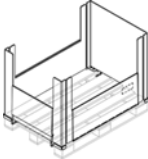
### 3.1 Palettenaufsätze für Europaletten

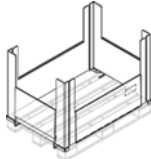
Modell	Bestell-Nr.	zulässige Stapelbarkeit	Aufklappmöglichkeit	Tragfähigkeit	Gewicht
PA-X1/S	06.00002.50 06.08476.50 06.16046.50	2 leere Aufsätze oder 4 x 1000 kg		1000 kg	ca. 26 kg
	06.15933.50 1200x1000				ca. 28 kg
	06.08250.xx		keine		ca. 23 kg
PA-X2/S	06.00008.50	2 leere Aufsätze oder 4 x 1000 kg		1000 kg	ca. 25 kg
PA-X2/N	06.00025.50	keine			ca. 24 kg
PA-X3/S	06.00010.50	2 leere Aufsätze oder 4 x 1000 kg		1000 kg	ca. 27 kg
PA-X3/N +	06.00018.50	keine			ca. 26 kg
PA-X4/S	06.00011.50	2 leere Aufsätze oder 4 x 1000 kg		1000 kg	ca. 27 kg
PA-X4/N	06.00019.50	keine			ca. 26 kg
PA-X5/S	06.00014.50	2 leere Aufsätze oder 3 x 750 kg oder 4 x 500 kg		750 kg	ca. 27 kg
PA-X5/N	06.00023.50 06.89271.50	keine			ca. 26 kg
					ca. 44 kg
PA-X6/S	06.00015.50	2 leere Aufsätze oder 3 x 750 kg oder 4 x 500 kg		750 kg	ca. 26 kg
PA-X6/N	06.00024.50	keine			ca. 25 kg
PA-X7/S	06.00012.50	2 leere Aufsätze oder 3 x 750 kg oder 4 x 500 kg		750 kg	ca. 28 kg
PA-X7/N	06.00020.50	keine			ca. 27 kg
PA-X8/S	06.00004.50	2 leere Aufsätze oder 3 x 750 kg oder 4 x 500 kg		750 kg	ca. 27 kg
PA-X8/N	06.00022.50	keine			ca. 28 kg

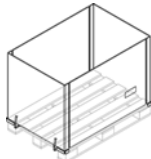
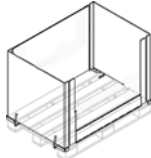
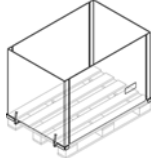
Modell	Bestell-Nr.	zulässige Stapelbarkeit	Aufklappmöglichkeit	Tragfähigkeit	Gewicht
PA-X9/S	06.00013.50	2 leere Aufsätze oder 3 x 750 kg oder 4 x 500 kg		750 kg	ca. 26 kg
PA-X9/N	06.00021.50	keine			
PA-1001/0	06.17679.50	2 leere Aufsätze oder 3 x 750 kg oder 4 x 500 kg		750 kg	ca. 14 kg
PA-X10/S	06.00009.50	2 leere Aufsätze oder 4 x 1000 kg		1000 kg	ca. 26 kg
PA-X10/N	06.00016.50 06.44862.50 06.57066.50	keine			
PA-1000/2	06.66010.50	2 leere Aufsätze oder 2 x 1000 kg		1000 kg	ca. 26 kg
	06.57066.50 06.15821.xx 06.56614.xx	keine		1000 kg	ca. 20 kg

### 3.2 Palettenaufsätze für Düsseldorfer Palette

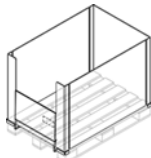
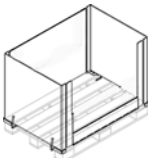
Modell	Bestell-Nr.	zulässige Stapelbarkeit	Aufklappmöglichkeit	Tragfähigkeit	Gewicht
PA-300/1	06.19070.50 06.20793.50 06.50031.50	2 leere Aufsätze oder 2 x 500 kg		1000 kg	ca. 19 kg
PA-300/2	06.45879.50 06.47235.50	2 leere Aufsätze oder 2 x 500 kg		1000 kg	ca. 17 kg



Höhe für Bestell-Nr. 06.47235.50 = 848 mm, Haltebügel an der Schmalseite

### 3.3 Palettenaufsatz für Paletten (1000 x 800 mm)

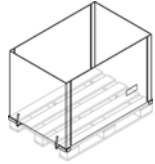
Modell	Bestell-Nr.	zulässige Stapelbarkeit	Aufklapp-möglichkeit	Trag-fähigkeit	Gewicht
PA 1000x800	06.15821. xx-xxxx	keine		1000 kg	ca. 15 kg

## 4 Ansicht

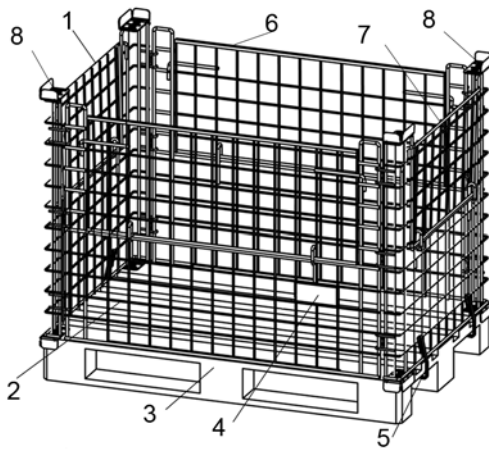

**Bild 1** Palettenaufsatz stapelbar  
 1 = Seitenteil  
 2 = Vorderteil klappbar  
 3 = Euro- / Düsseldorfer Palette  
 4 = Typenschild  
 5 = Haltebügel  
 6 = Rückenteil klappbar  
 7 = Seitenteil klappbar  
 8 = Stapelecke

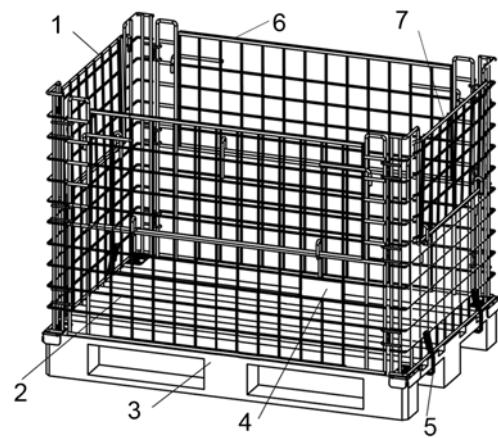

**Bild 2** Palettenaufsatz nicht stapelbar  
 1 = Seitenteil  
 2 = Vorderteil klappbar  
 3 = Euro- / Düsseldorfer Palette  
 4 = Typenschild  
 5 = Haltebügel  
 6 = Rückenteil klappbar  
 7 = Seitenteil klappbar

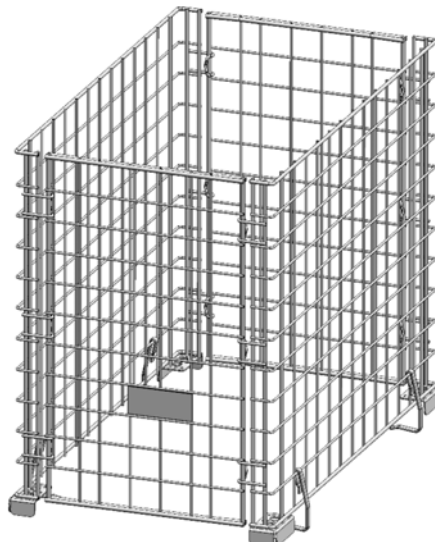

**Bild 3** Palettenaufsatz nicht stapelbar, Bestell-Nr. 06.57066.50-xxxx



4.1 Abmessungen für Europalette



Bild 4



Bild 5

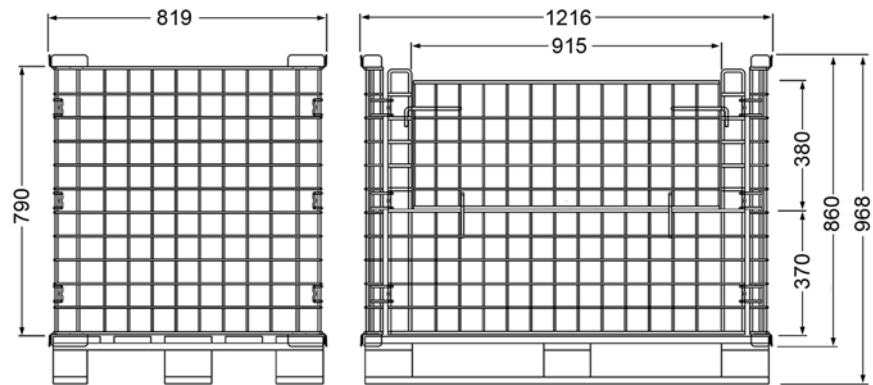

Bild 6

#### 4.2 Abmessungen für Düsseldorfer Palette

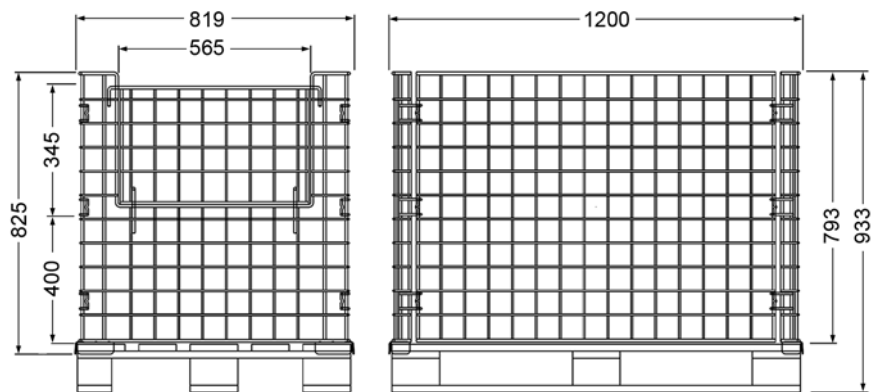

Bild 7

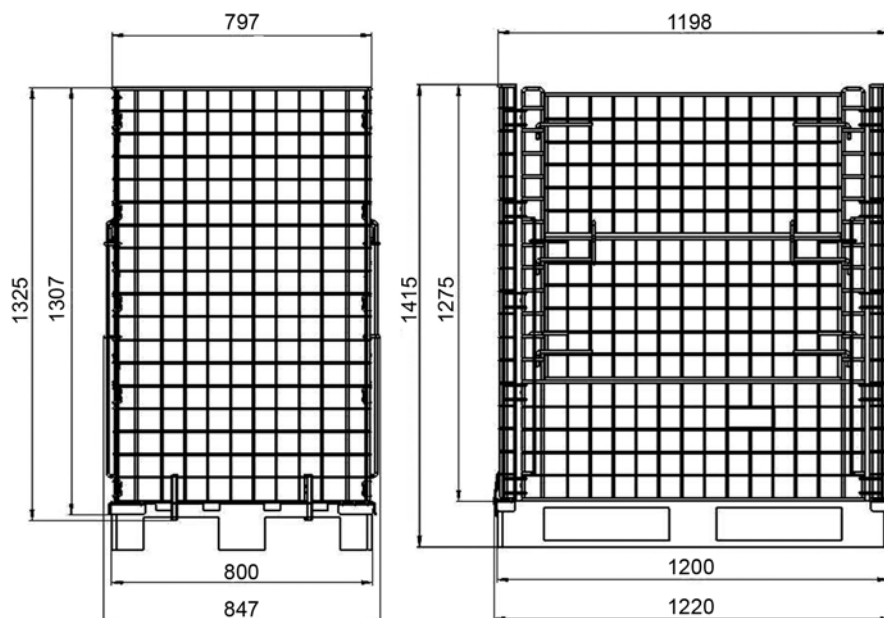
#### 4.3 Abmessungen für Palette (1000 x 800 mm)

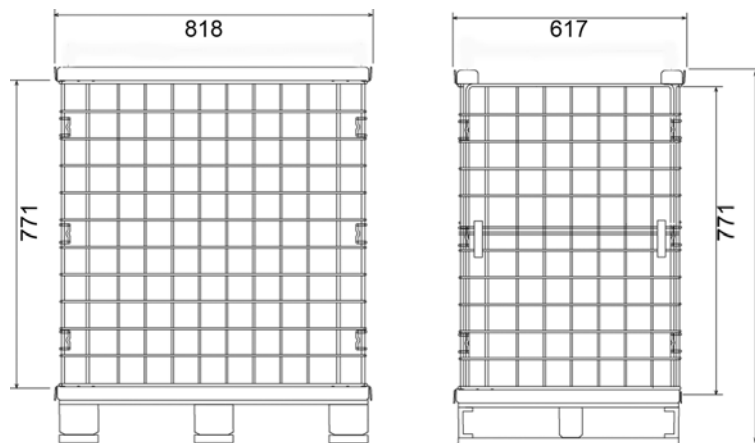

Bild 8

## 5 Montage

### 5.1 Montage auf einer Europalette

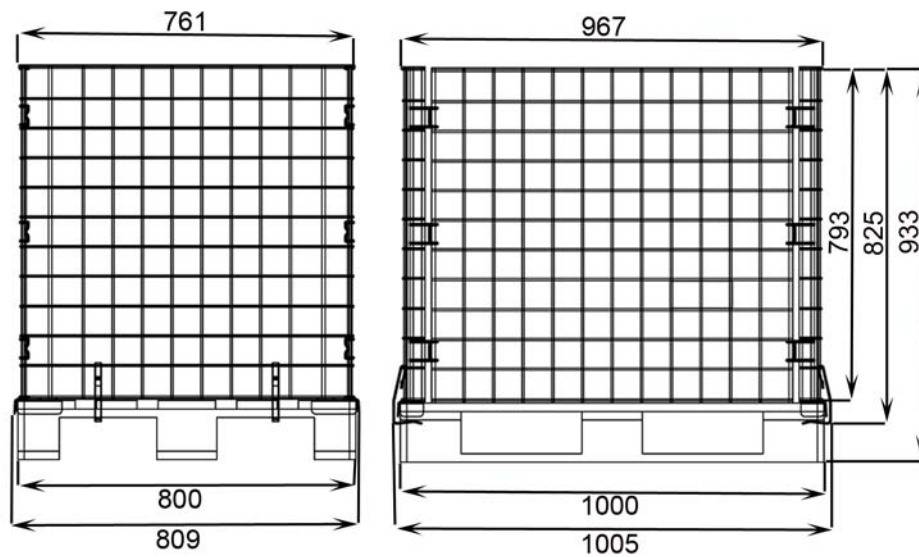

Bild 9



Bild 10

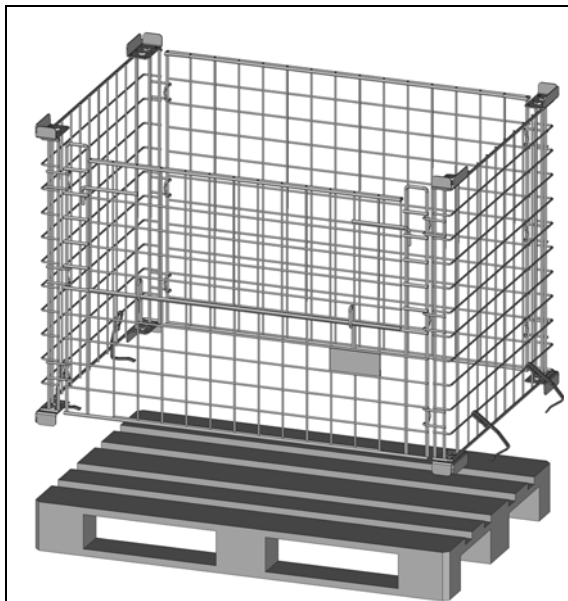

Bild 11

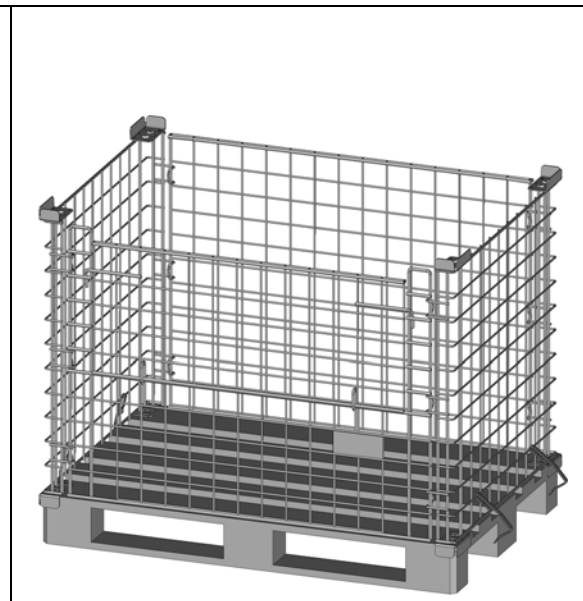

Bild 12

### 5.2 Montage auf einer Düsseldorfer Palette

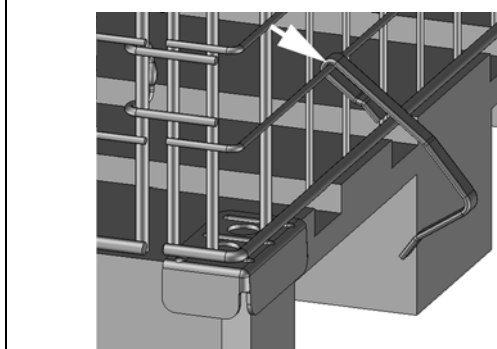

Bild 13

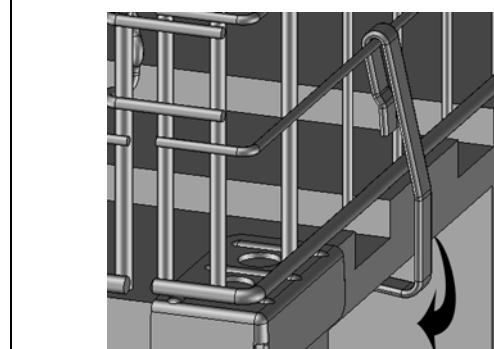

Bild 14

### 5.3 Montage des Deckels

Der Deckel 06.72632.xx-xxxx passt auf folgende, nicht stapelbare Palettenaufsätze:	
06.00016.xx-xxxx	06.00020.xx-xxxx
06.00018.xx-xxxx	06.00024.xx-xxxx
06.00019.xx-xxxx	06.00025.xx-xxxx



Bild 15



Bild 16

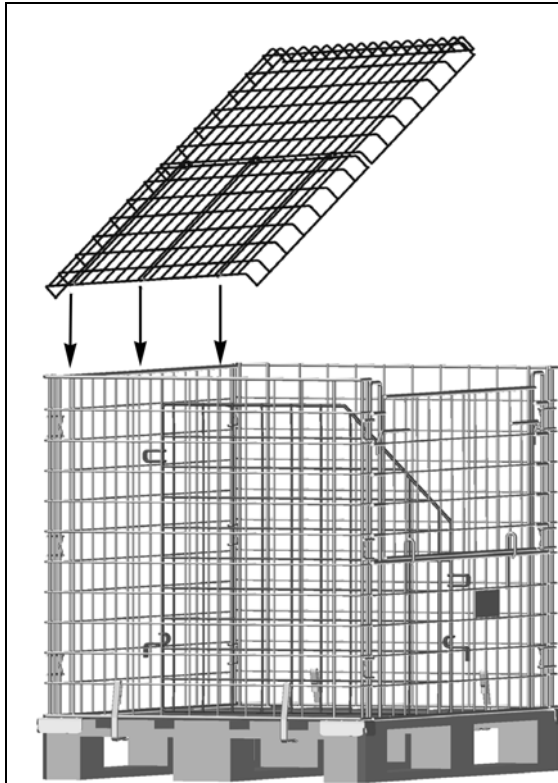

Bild 17

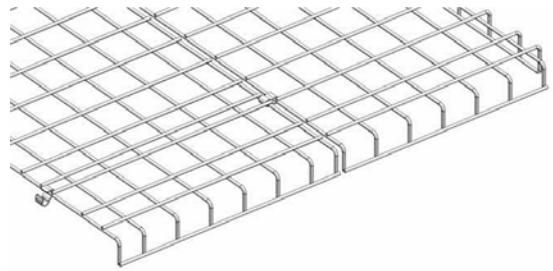

Bild 18

### 5.4 Montage des Deckels auf stapelbaren Palettenaufsätzen

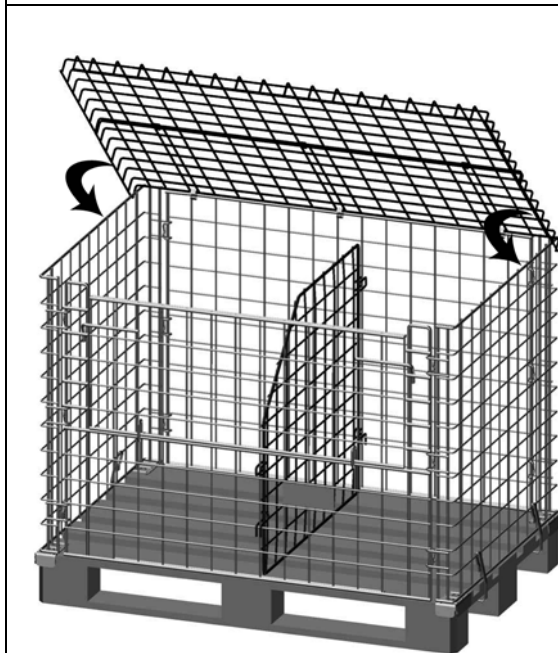

Der Deckel 06.41698.xx-xxxx ist für stapelbare Palettenaufsätze vorgesehen. Beachten Sie, dass wegen der Stabilität des Deckels und der Stapelanordnung nur max. 2 Palettenaufsätze übereinander gestapelt werden dürfen.



Bild 19



Bild 20

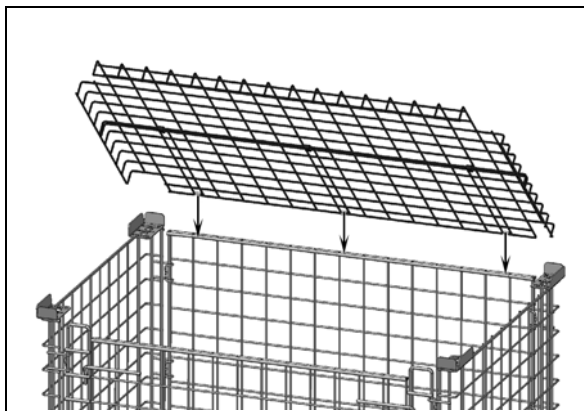

Bild 21

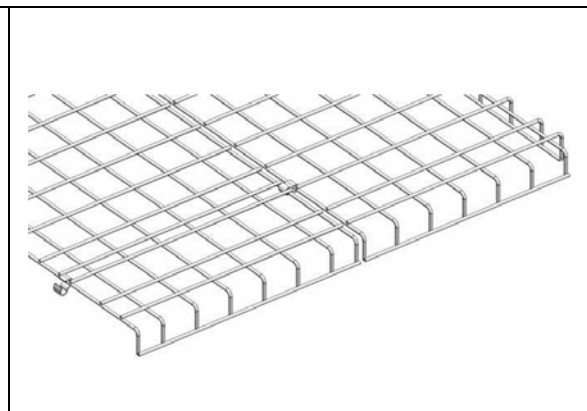

Bild 22



Bild 23

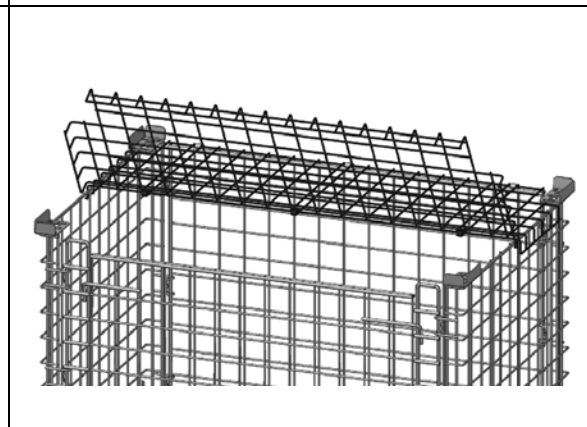

Bild 24

## 5.5 Montage Trenngitter

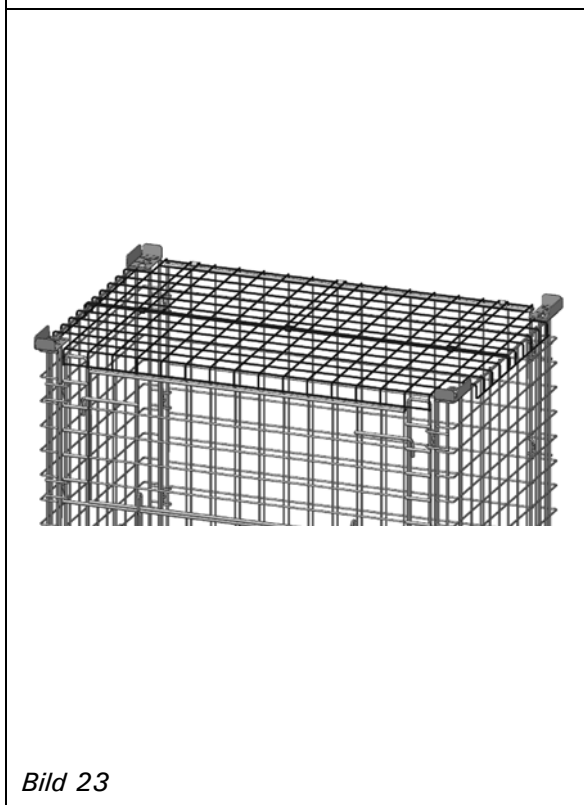
### 5.5.1 Trenngitter 27.09380.xx-xxxx

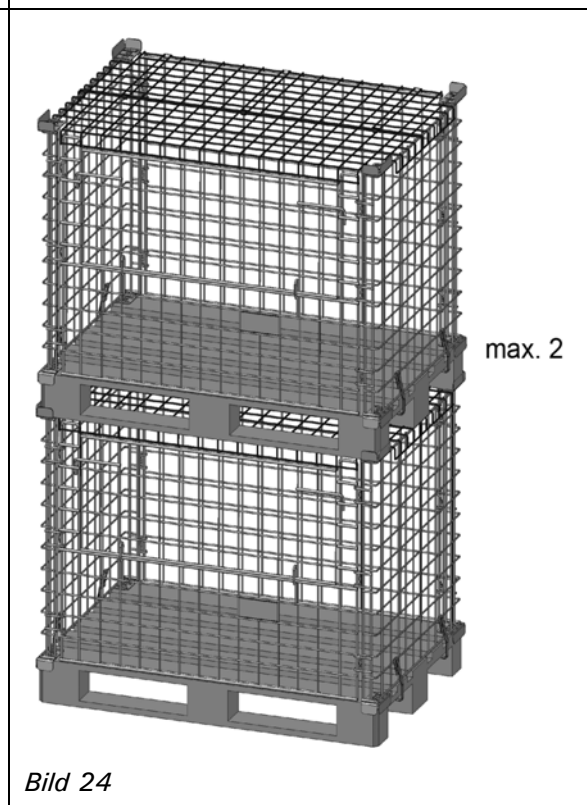

Das Trenngitter 27.09380.xx-xxxx kann generell für alle Palettenaufsätze verwendet werden. Sinnvoll nur für Palettenaufsätze mit Rückenteil und klappbaren Vorderteil. Es ist nicht mittig einhängbar. Geeignet für folgende Palettenaufsätze:

06.00002.xx-xxxx	06.00018.xx-xxxx
06.00010.xx-xxxx	06.00019.xx-xxxx
06.00011.xx-xxxx	06.00020.xx-xxxx
06.00012.xx-xxxx	



Bild 25 Beispiel



Bild 26 Vorderseite Palettenaufsatz

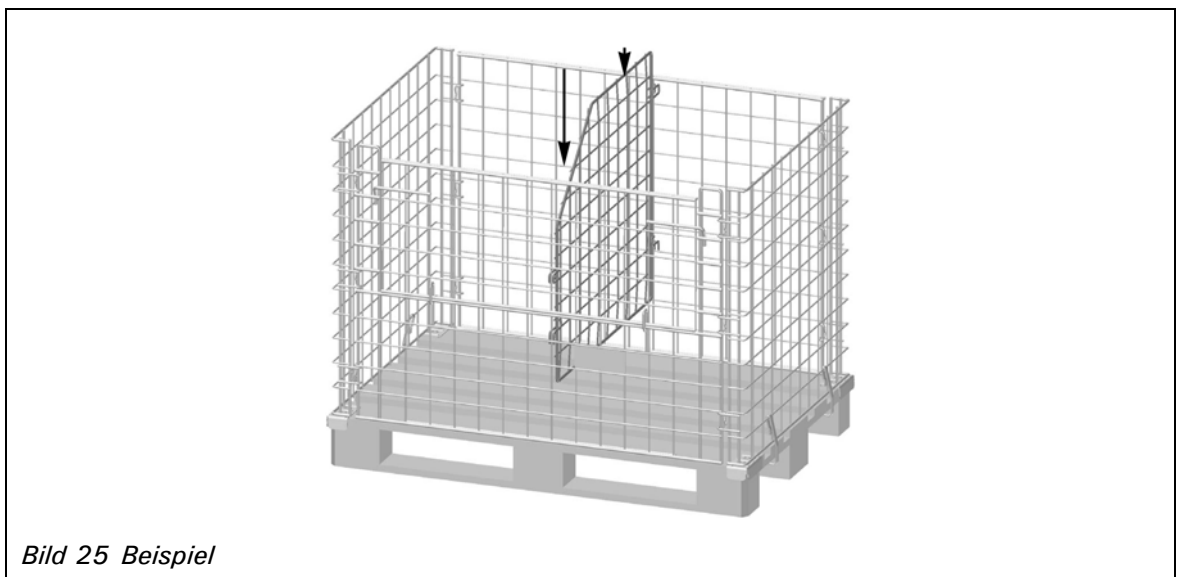

Bild 27 Rückseite Palettenaufsatz

5.5.2 Trenngitter 27.12431.xx-xxxx

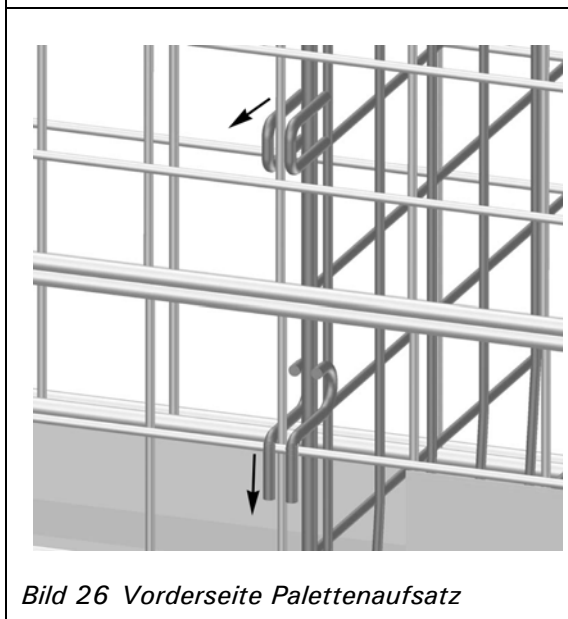

Das Trenngitter 27.12431.xx-xxxx trennt in Verbindung mit dem Trenngitter 00.01467.xx-xxxx den Palettenaufsatz in 4 gleiche Teile und kann generell für alle Palettenaufsätze verwendet werden.

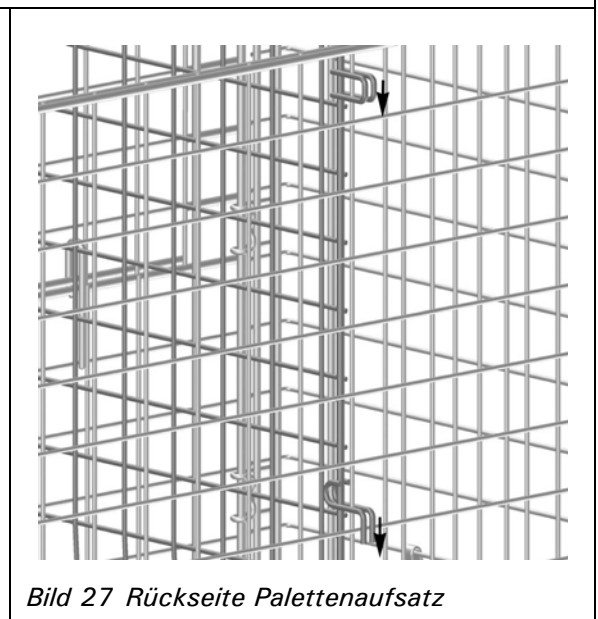
Sinnvoll nur für folgende Palettenaufsätze ohne Klappen:

06.00008.xx-xxxx	trennt in 1/2 Pa und 2x 1/4 Pa
06.00009.xx-xxxx	
06.00016.xx-xxxx	trennt in 1/2 Pa und 2x 1/4 Pa
06.00025.xx-xxxx	



Bild 28



Bild 29 Einhängen in der Paletten-Mitte



Bild 30 Einhängen an Seitengittern

**5.5.3 Weitere Trenngitter**

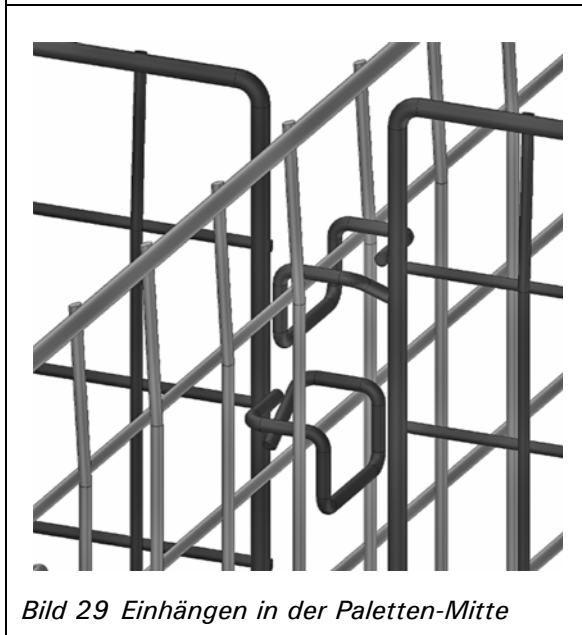

Das Trenngitter 00.01467.xx-xxxx kann generell für alle Palettenaufsätze verwendet werden und trennt den Palettenaufsatz in zwei gleiche Hälften. Sinnvoll für folgende Palettenaufsätze ohne Vorderklappe:

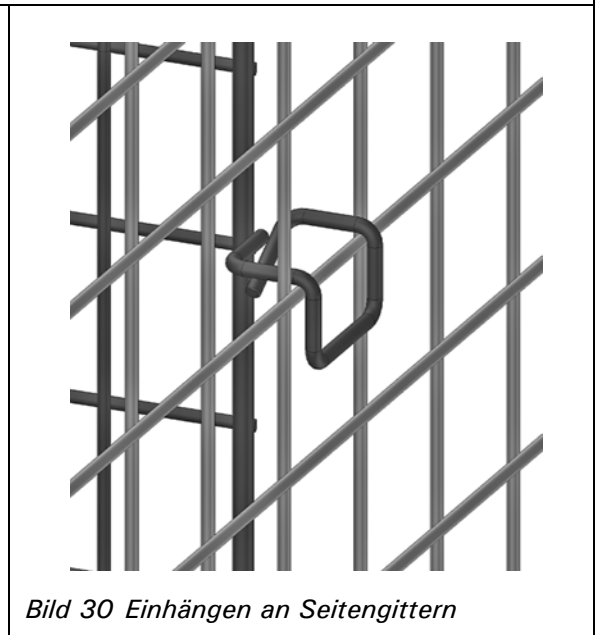
06.00008.xx-xxxx	06.00016.xx-xxxx
06.00009.xx-xxxx	06.00024.xx-xxxx
06.00015.xx-xxxx	06.00025.xx-xxxx



Das Trenngitter 27.19098.xx-xxxx kann für alle Palettenaufsätze verwendet werden. Es ist nicht mittig einhängbar und nur für folgende Palettenaufsätze mit Vorderteilklappe gedacht:

06.00002.xx-xxxx	
06.00004.xx-xxxx	06.00018.xx-xxxx
06.00010.xx-xxxx	06.00019.xx-xxxx
06.00011.xx-xxxx	06.00020.xx-xxxx
06.00012.xx-xxxx	06.00021.xx-xxxx
06.00013.xx-xxxx	06.00022.xx-xxxx
06.00014.xx-xxxx	06.00023.xx-xxxx

**5.5.4 Ausstattungsset 06.40455.xx-xxxx**

Das Ausstattungsset 06.40455.xx-xxxx trennt den Palettenaufsatz 06.15821.xx-xxxx in 4 gleiche Teile. Die Zwischenroste können in unterschiedlichen Höhen eingehängt werden.

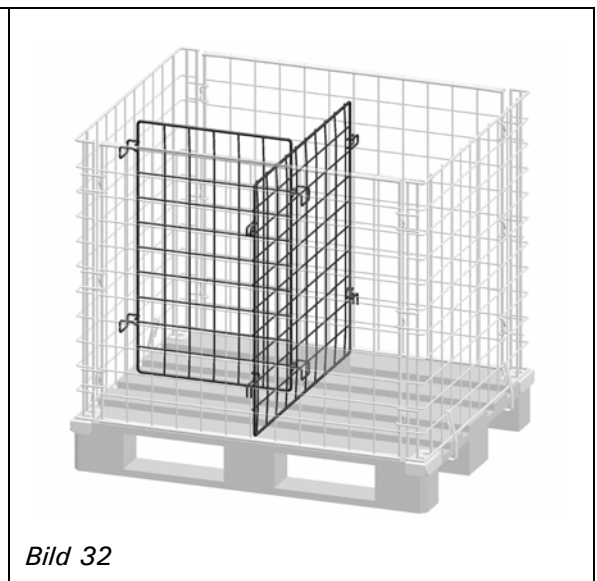
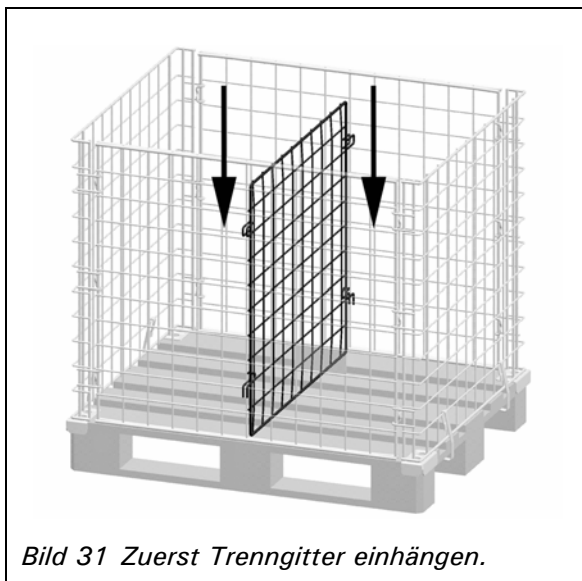





Bild 33



Bild 34 Böden einhängen.

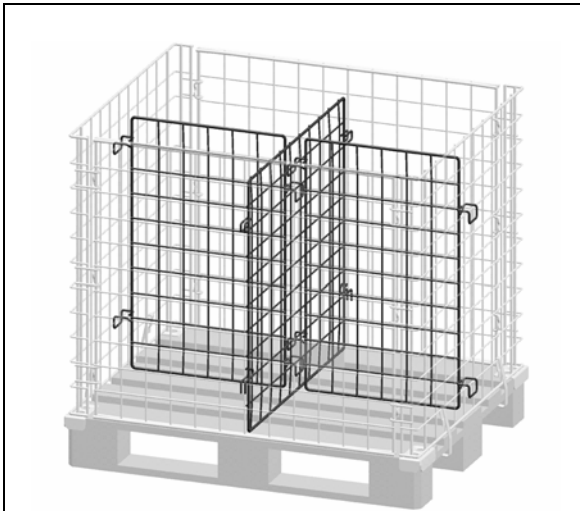

Bild 35

## 6 Bedienung

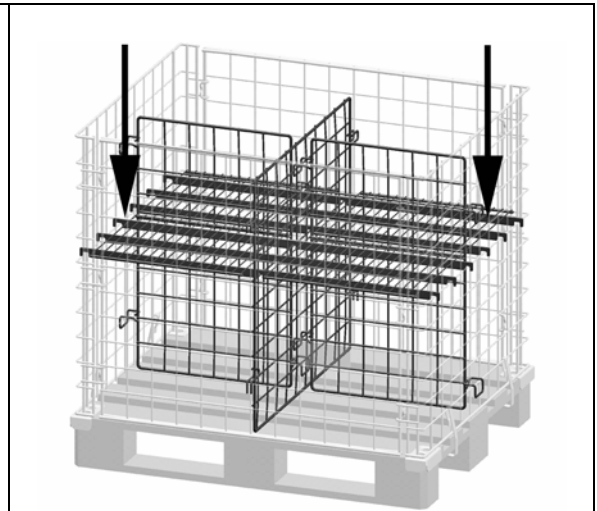
### 6.1 Öffnen einer Klappe

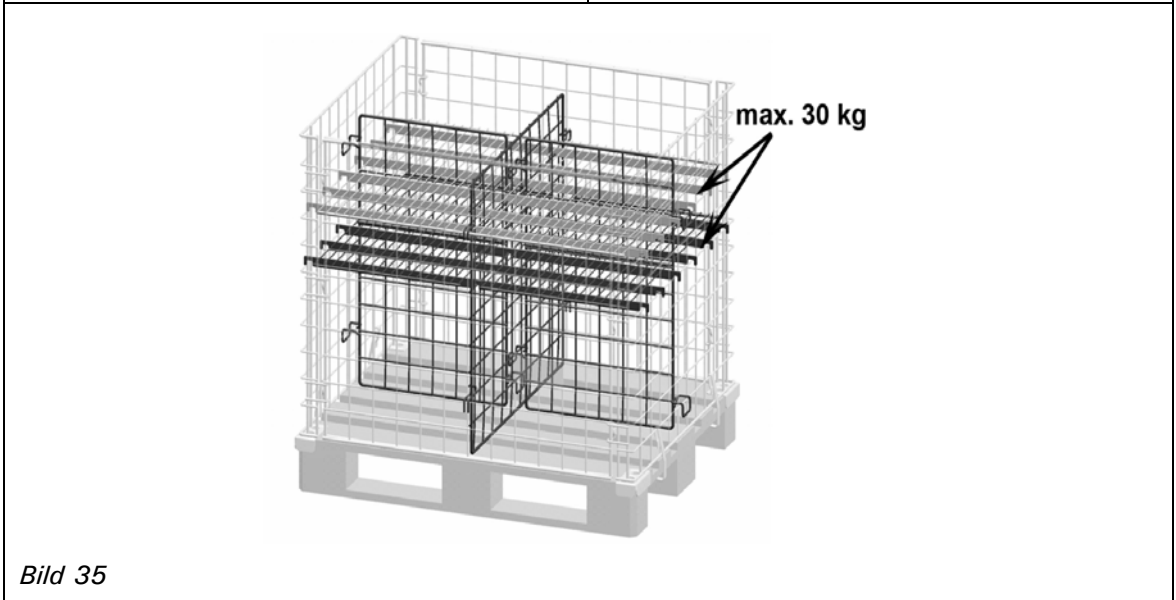

Bild 36



Bild 37

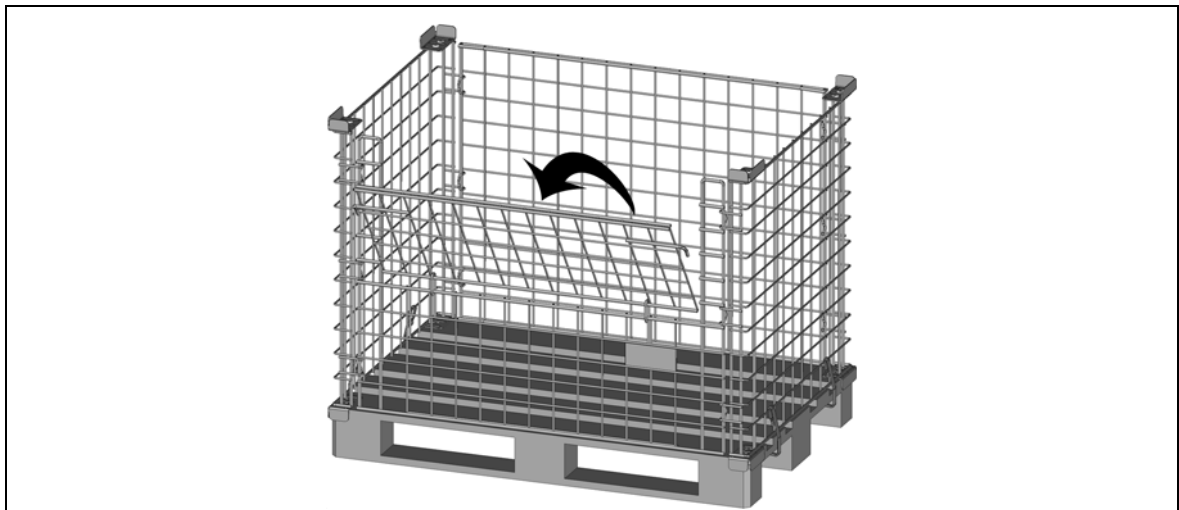

Bild 38

### 6.2 Schließen einer Klappe

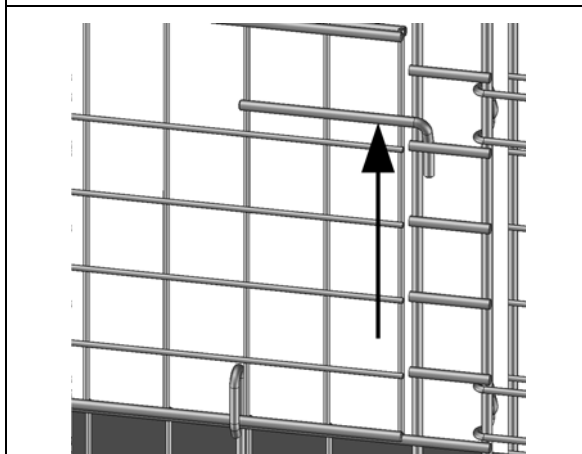

Bild 39

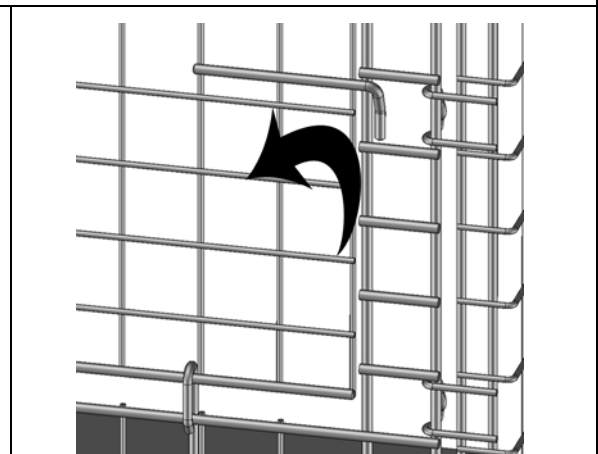

Bild 40

6.3 Öffnen einer Klappe (Bestell-Nr. 06.89271.xx-xxxx)

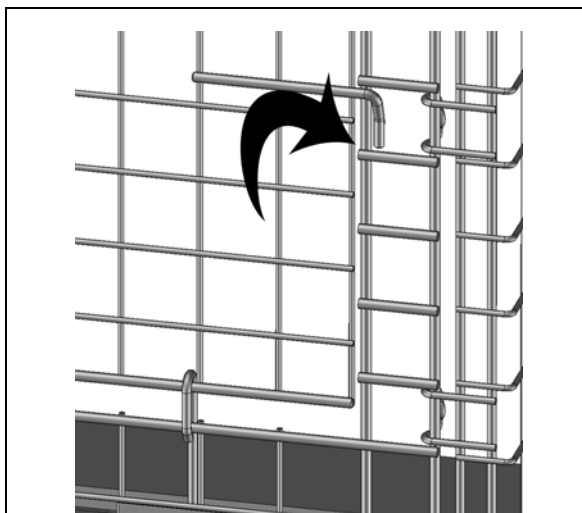

Bild 41

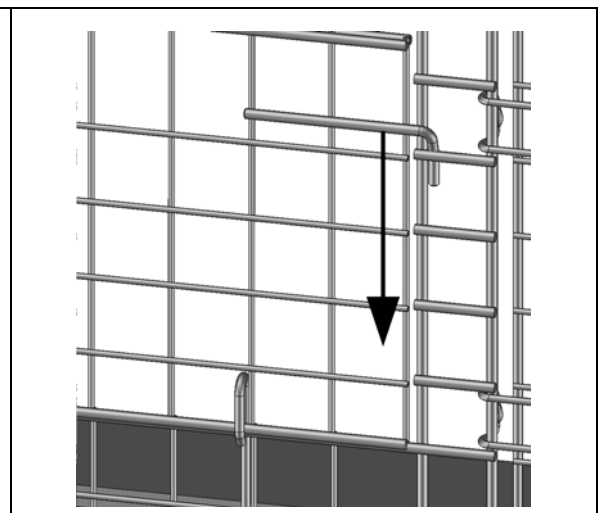

Bild 42

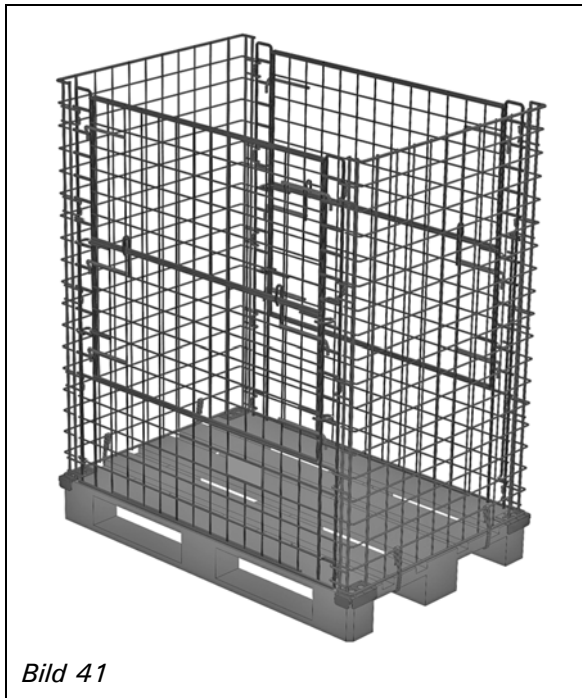

Bild 43

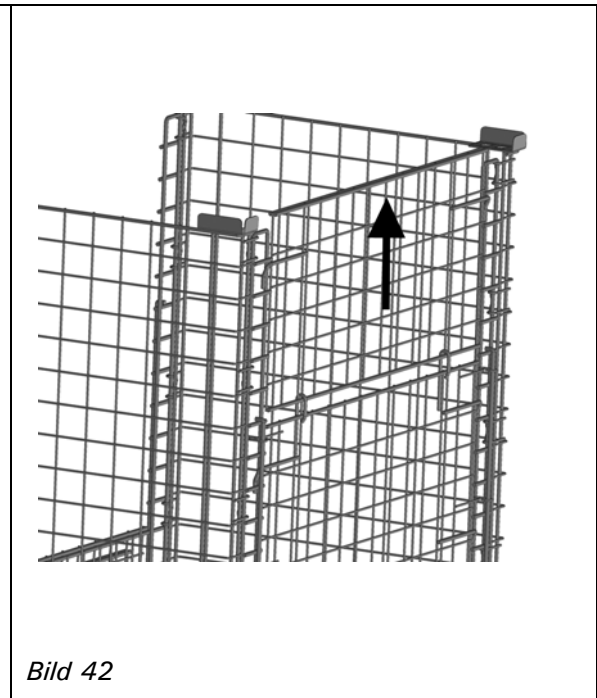

Bild 44

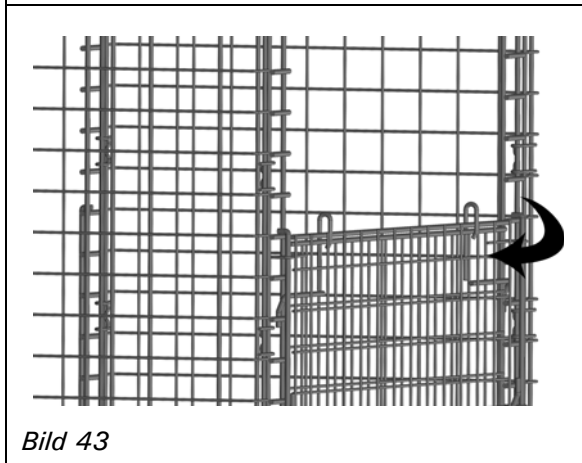

Bild 45

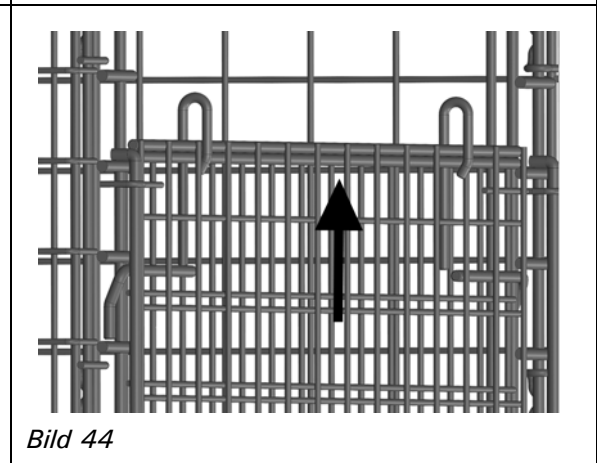

Bild 46

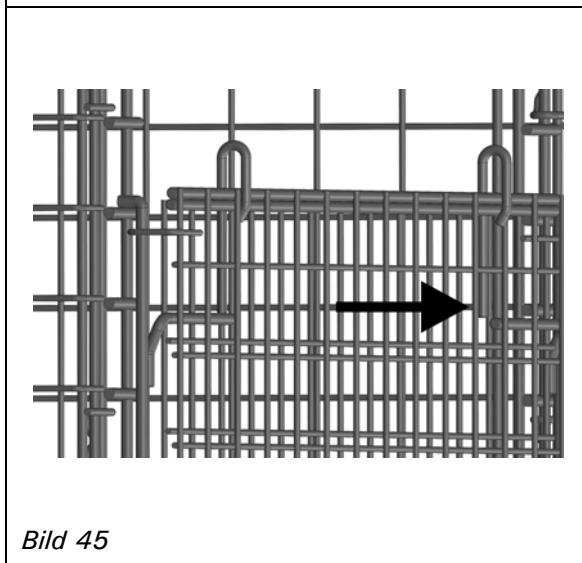

Bild 47

### 6.4 Einsetzen von Einhängerosten

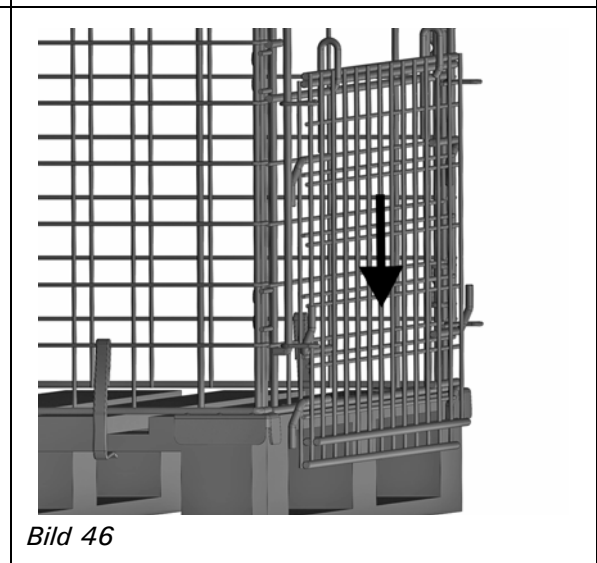

Bild 48

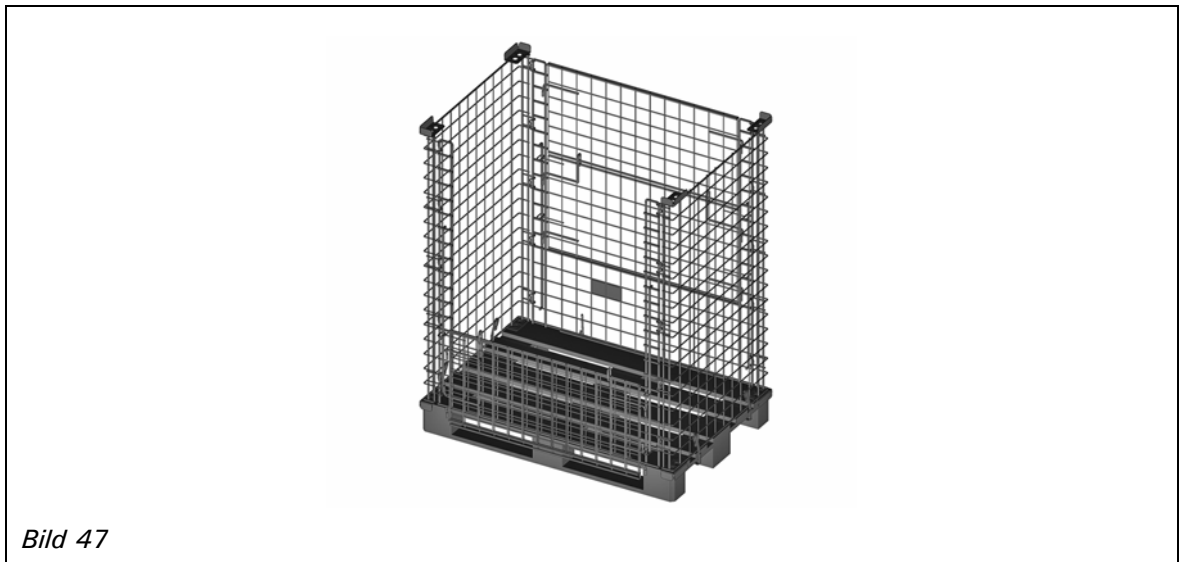

Bild 49

6.5 Einhängen / Abnehmen eines Ablagebords

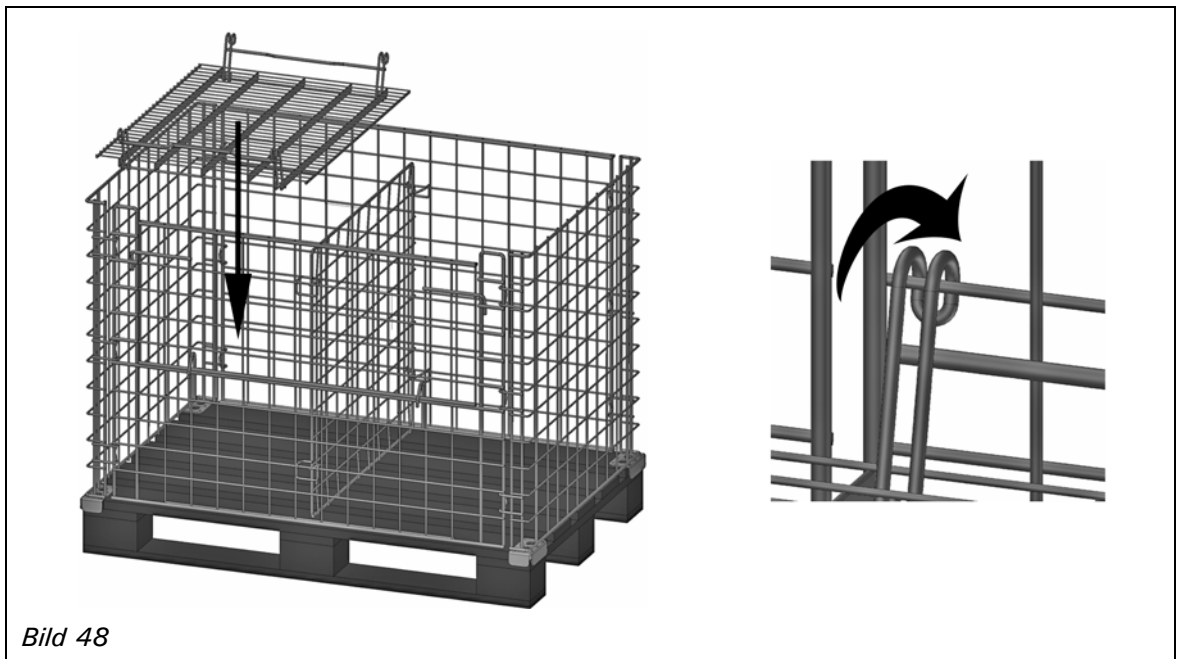

Bild 50

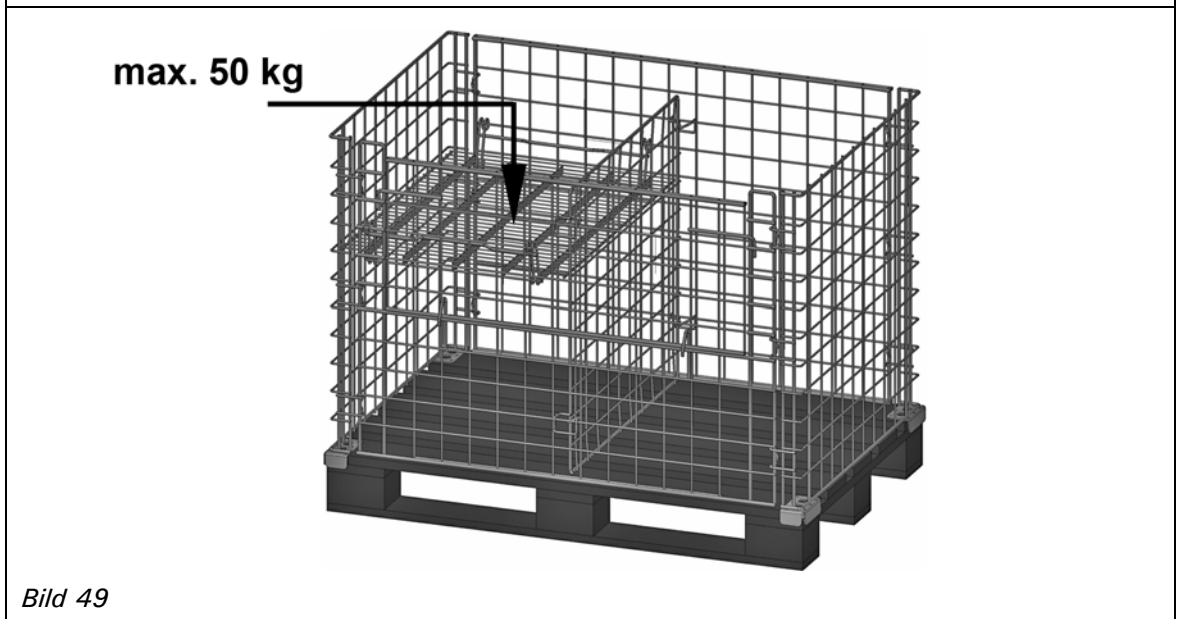

Bild 51 Alternativ-Montage

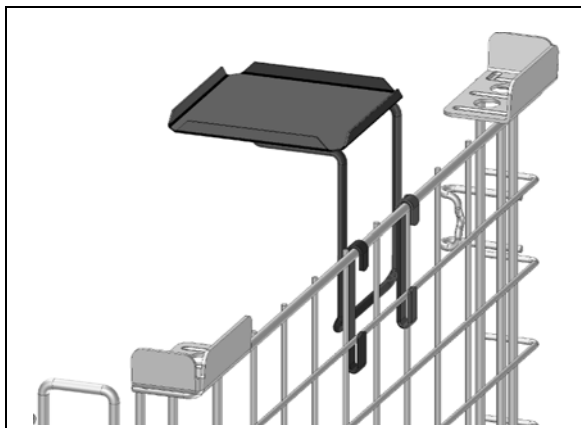

Bild 52

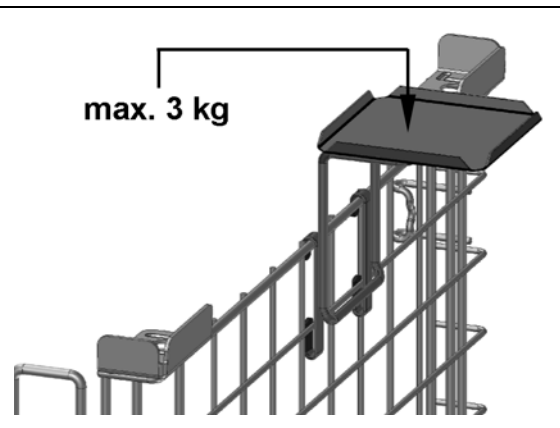

Bild 53

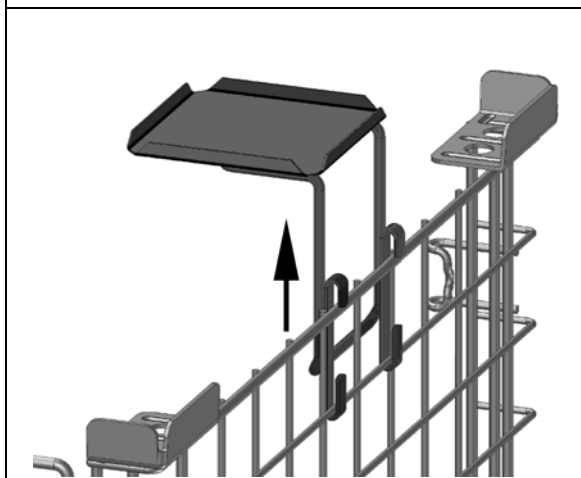

Bild 54

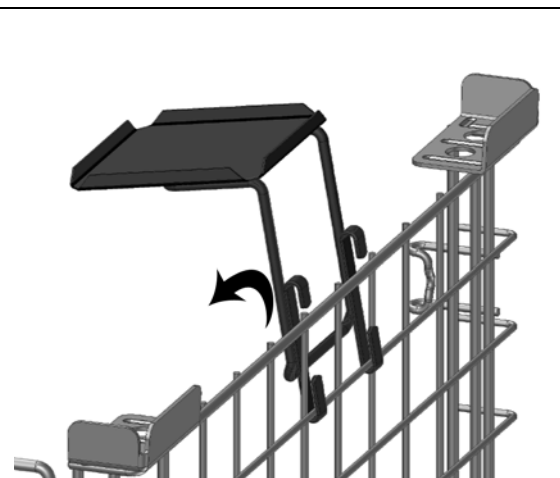

Bild 55

## 6.6 Einhängen / Abnehmen eines Cross Selling Korbs mit Halterung

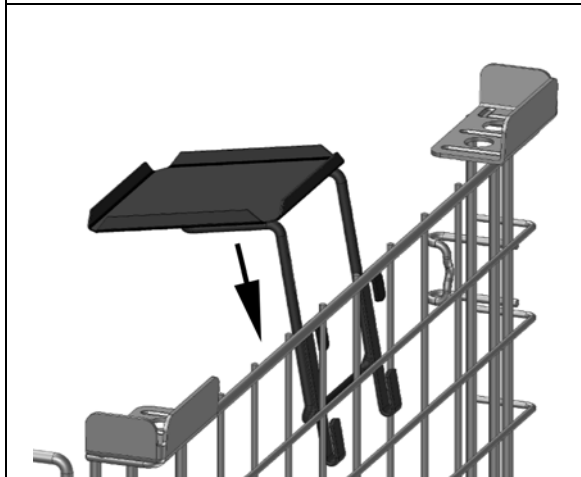

Bestellnummer: 06.44523.xx-xxxx

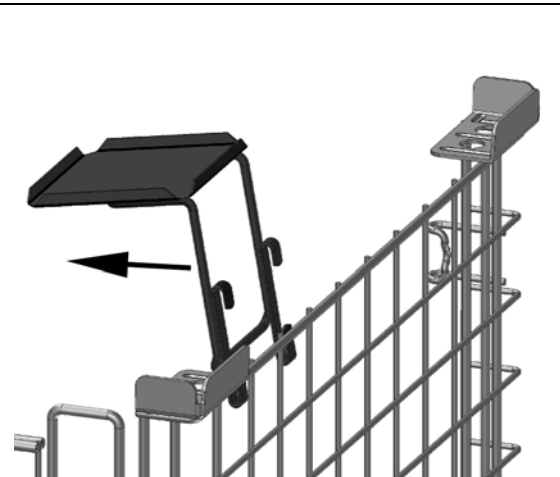

Bild 56



Bild 57

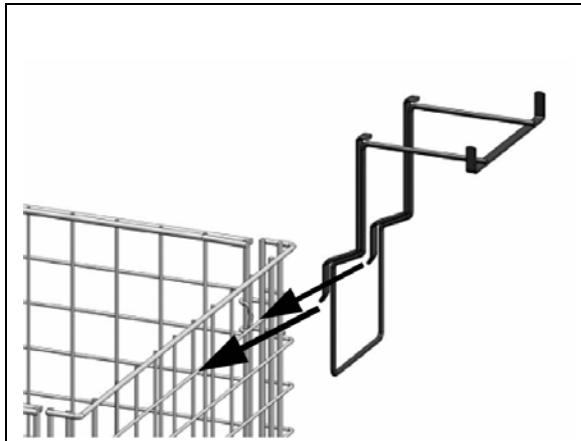

Bild 58

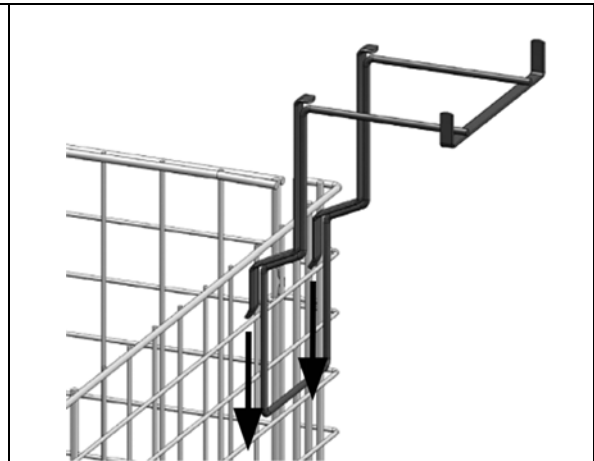

Bild 59

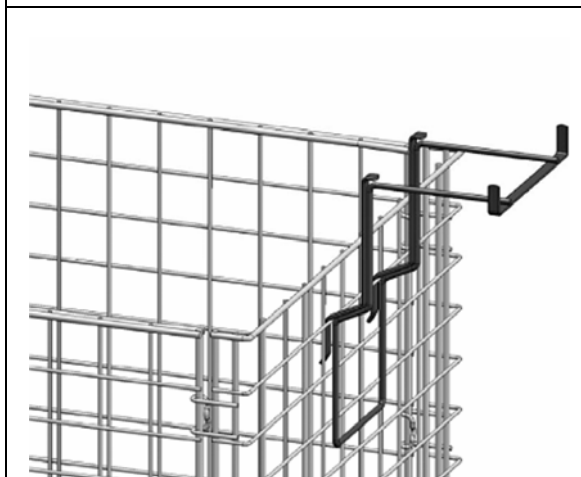

Bild 60

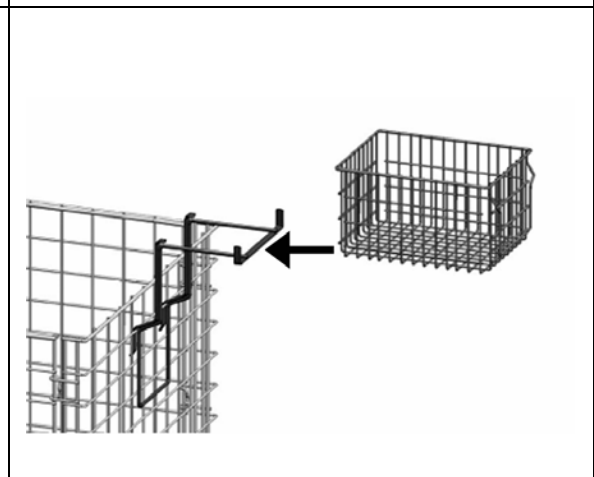

Bild 61

## 6.7 Stapeln von Palettenaufsätzen

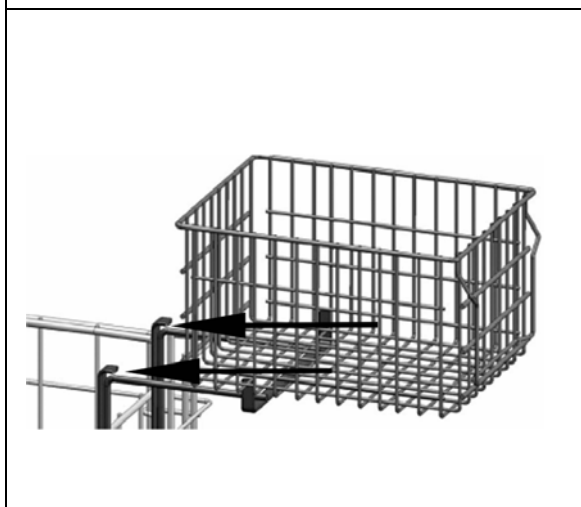

**WARNUNG!** Der Palettenaufsatz mit Palette kann wegen seiner Abmessungen und Gewicht nicht von einer Person alleine gestapelt werden.

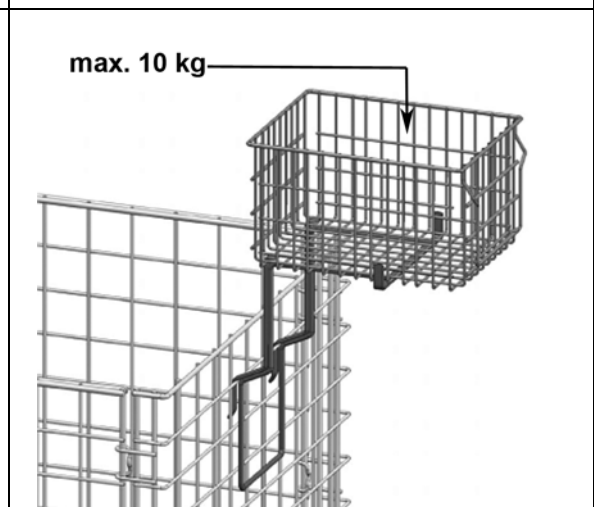
Folge: Herabstürzen des Palettenaufsatzes und Verletzungsgefahr von Personen.

- ▶ Heben und stapeln Sie den Palettenaufsatz nur mit einer zweiten Person und/oder mit Hilfe eines Staplers.
- ▶ Stapeln Sie max. 4 beladene Palettenaufsätze übereinander.

### 6.7.1 Europaletten



Bild 62



Bild 63

**6.7.2 Düsseldorf Paletten***Bild 64*

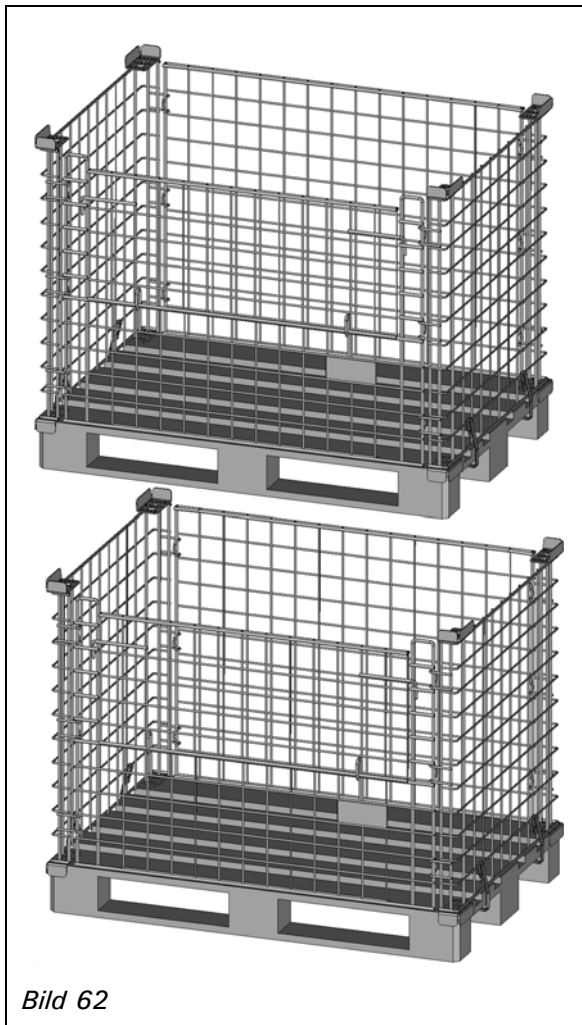
Wanzl GmbH & Co. KGaA,  
Rudolf-Wanzl-Straße 4, 89340 Leipheim, Deutschland  
Tel. +49(0)8221/729-0, Fax +49(0)8221/729-1000,  
E-Mail: [info@wanzl.com](mailto:info@wanzl.com), Internet: [www.wanzl.com](http://www.wanzl.com)

Das Urheberrecht dieser Anleitung liegt bei der Fa. Wanzl.

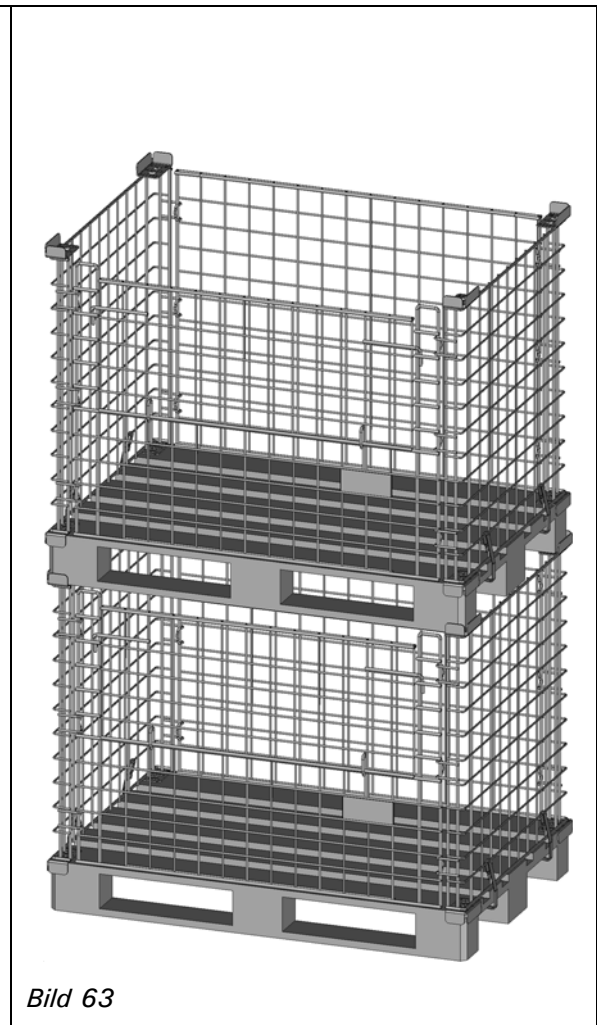
Diese Anleitung ist nur für den Betreiber und dessen Personal bestimmt. Sie enthält die Vorschriften und Hinweise, die weder vollständig noch teilweise vervielfältigt, verbreitet oder anderweitig mitgeteilt werden dürfen. Zuwiderhandlungen können strafrechtlich verfolgt werden.

Maßangaben annähernd. Konstruktionsänderungen vorbehalten.