

!DIESES HANDBUCH IST EIN WESENTLICHER BESTANDTEIL DES PRODUKTS. BEWAHREN SIE ES ALS REFERENZ FÜR DIE ZUKUNFT AUF!

WERKSTATTTISCH MIT SCHUBLADEN 4806



Montageanleitung: Bauen Sie das Produkt paarweise mit einem Helfer zusammen.

Packen Sie alle Teile aus dem Karton aus. Nehmen Sie alle Teile aus dem Karton und zerlegen Sie ihn. Verwenden Sie die Teile, um den Bausatz zusammenzubauen. Gemäß der Abbildung.

Überprüfen Sie den Inhalt der Lieferung und folgen Sie den folgenden Blättern für den chronologischen Aufbau.

Für den Zusammenbau benötigen Sie:

Einen Schraubendreher (vorzugsweise elektrisch) mit Kreuzschlitzaufsatz, Montageschlüssel der Größen 7, 8, 13 (oder einen verstellbaren Universalschlüssel) und einen Gummihammer.

Vorsicht: Bei der Handhabung

Die Teile sind schwer und haben scharfe Kanten, daher ist besondere Vorsicht geboten. Es besteht die Gefahr von Verletzungen.

Pflegehinweise: das Holzbrett mit einem handelsüblichen Pflanzenöl behandeln, die Oberfläche gleichmäßig einreiben Öl gleichmäßig zu verteilen. Mit einem weichen Tuch polieren. Wischen Sie andere Teile mindestens einmal pro Jahr mit einem feuchten, weichen Tuch ab,

Entfernen Sie den Schmutz auf die übliche Weise, je nach Art des Schmutzes.

Hinweise zum Recycling:

Das Produkt besteht aus Metall-, Kunststoff- und Holzteile.

Am Ende der Lebensdauer des Produkts sind diese Teile dem Recycling zuzuführen.

Die Verpackung des Produkts besteht aus Karton, Packpapier und Plastiktüten. Führen Sie die Verpackung nach dem Auspacken der Teile dem Recycling zu.

die Kennzeichnung der Teile 1 und 2 befindet sich auf der Innenseite des Teils.

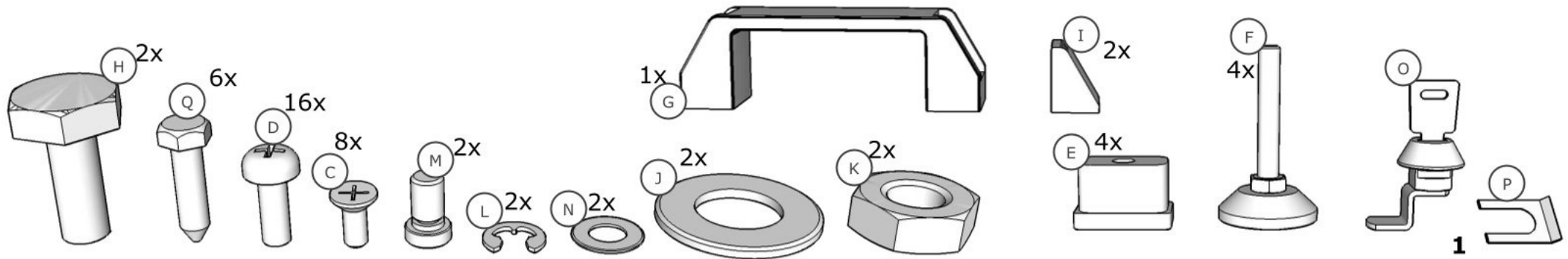
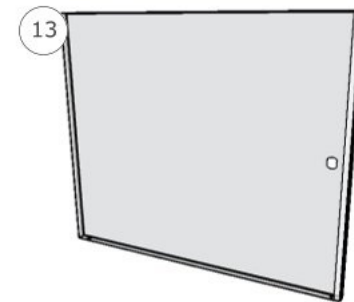
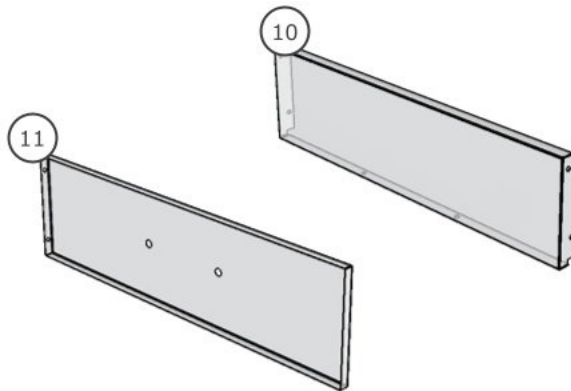
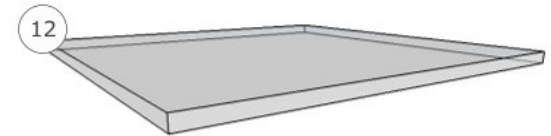
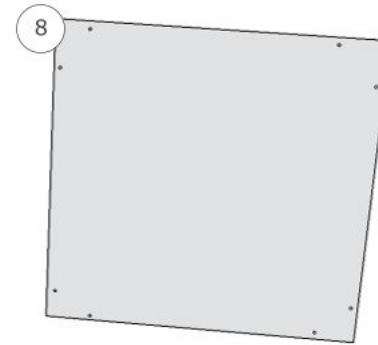
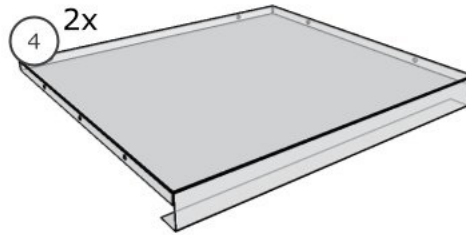
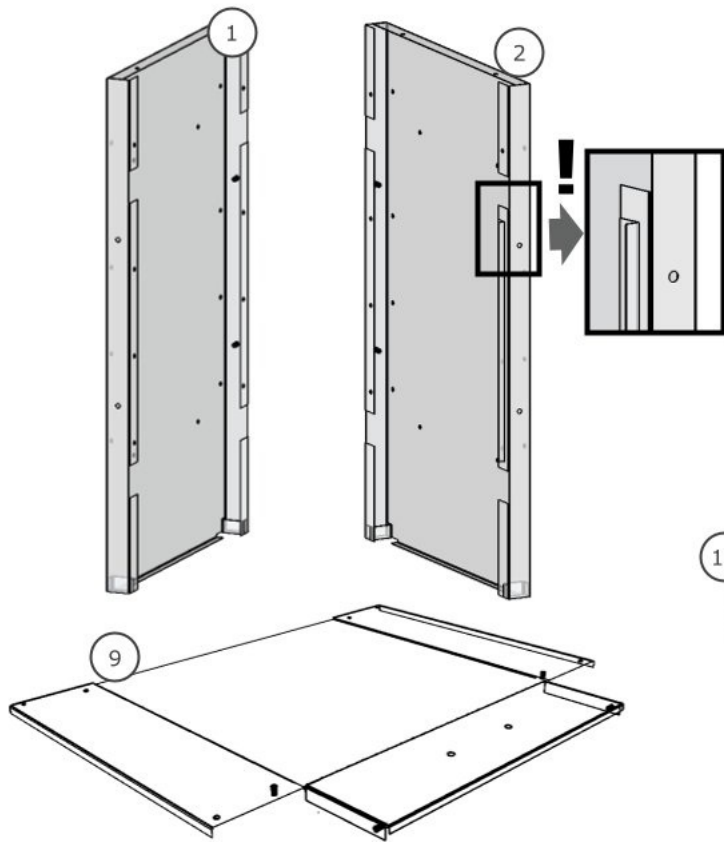

Die Kugellager müssen vor der Montage demontiert werden. Das größere Teil (A) ist für die Montage an Teilen 1,2 vorgesehen. Der kleinere Teil wird an der montierten Schublade befestigt. Zum Zusammenbau setzen Sie die Schublade mit Teil des Läufers in die Tischstruktur mit den installierten Kugellager-Gegenstücken. Bei Bedarf kann die Schublade herausgenommen werden, indem man die Kunststoffhebel an beiden auf beiden Seiten der Auszugsführung.

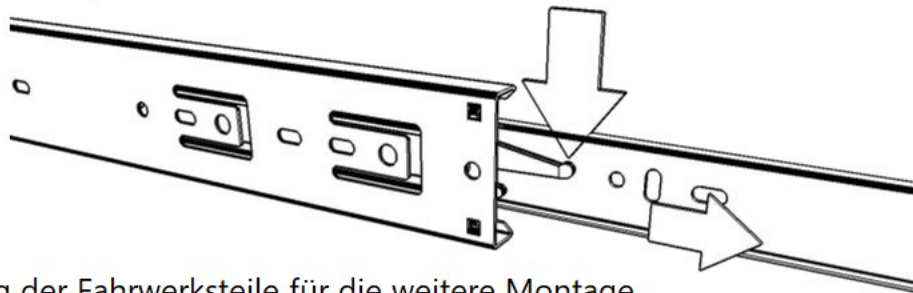

Anordnung der Fahrwerksteile für die weitere Montage
Drücken Sie den Kunststoffhebel und ziehen Sie ihn heraus.

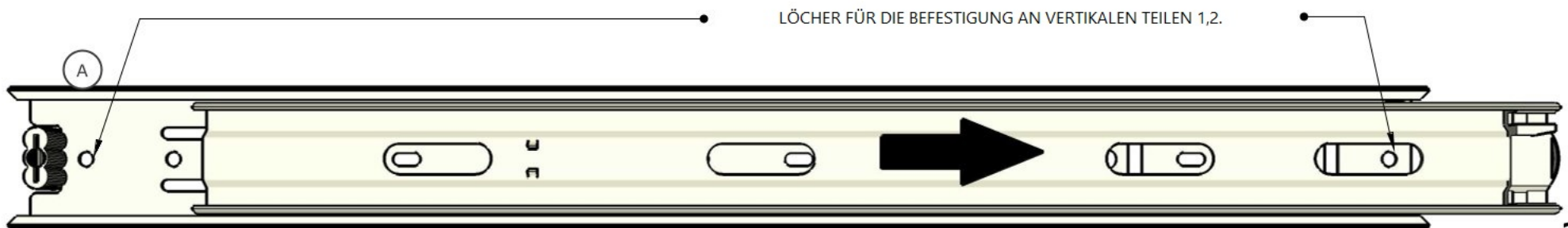
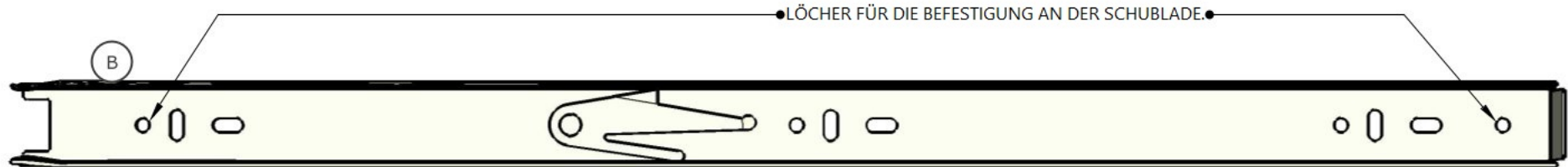

Klopfen Sie den E-Einsatz in die Unterseite der Teile 1,2
Schrauben Sie den Fuß über die gesamte Länge mit F-Gewinde ein.

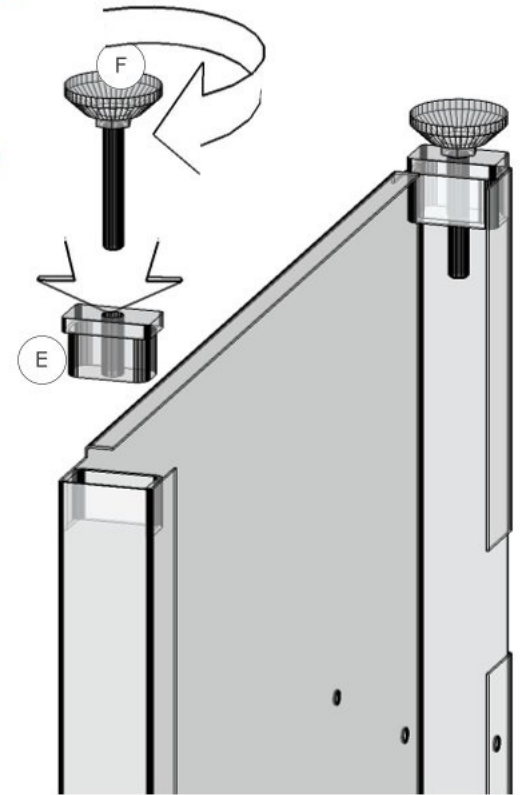

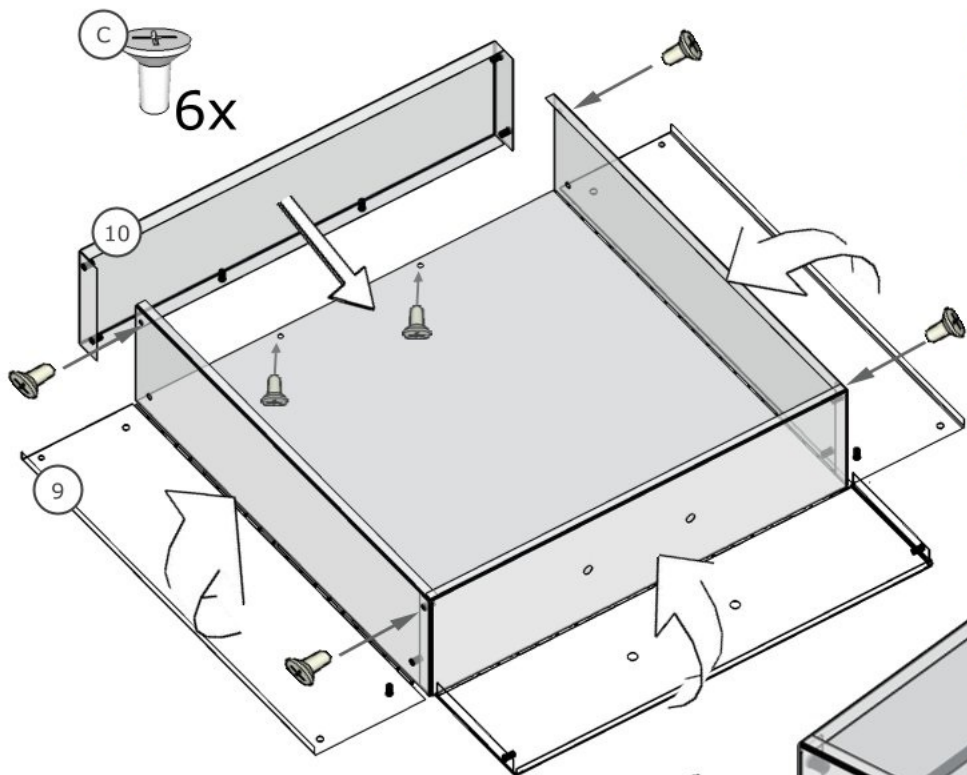

Teil 9 - Schublade: Falten Sie das Stück mit der Hand entlang der perforierten Linie mit den gefalteten Säumen nach innen. Im nächsten Schritt wird die Schublade fertig zusammengesetzt. Auf diese Weise werden Sie 4 Schubladen zusammensetzen.

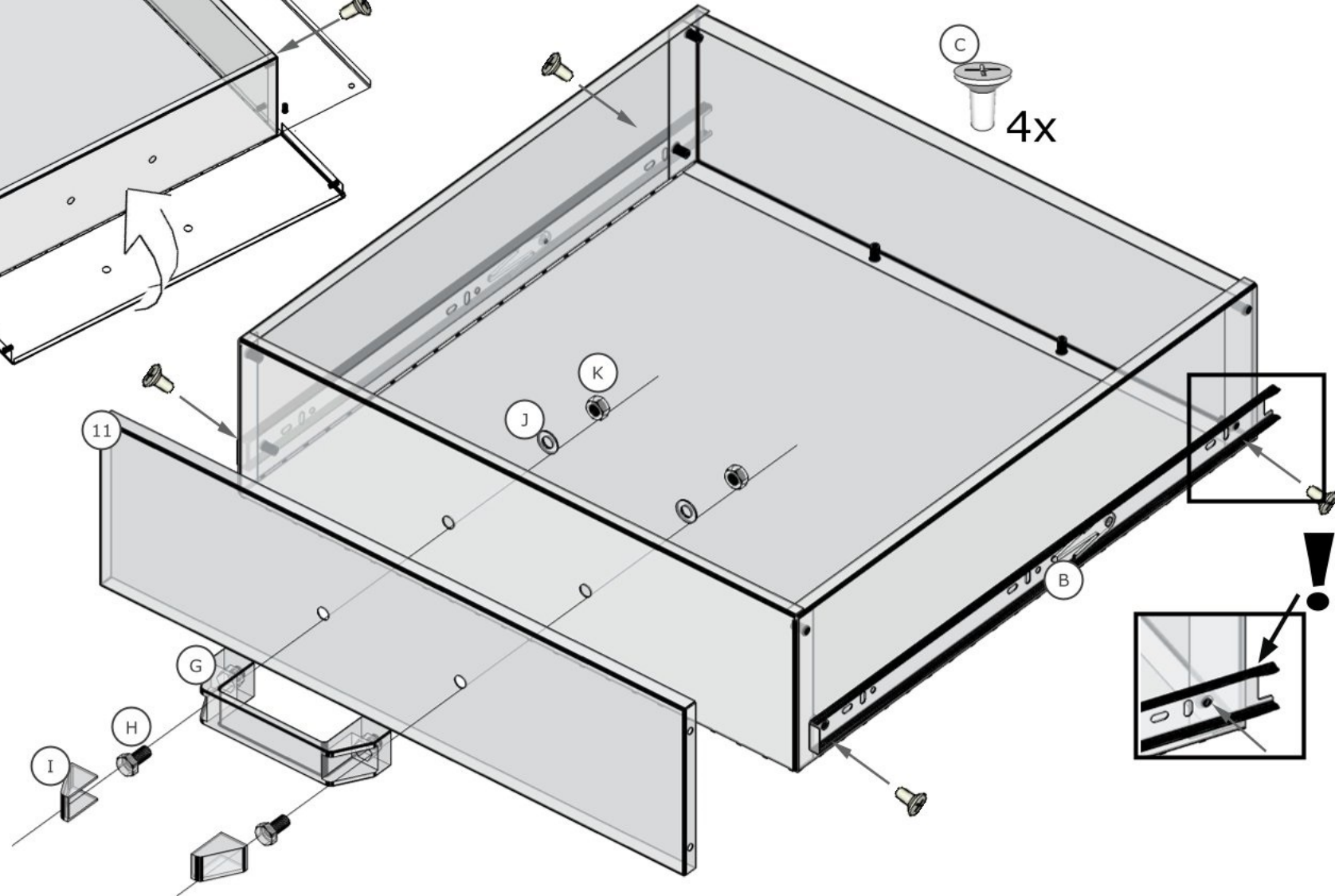

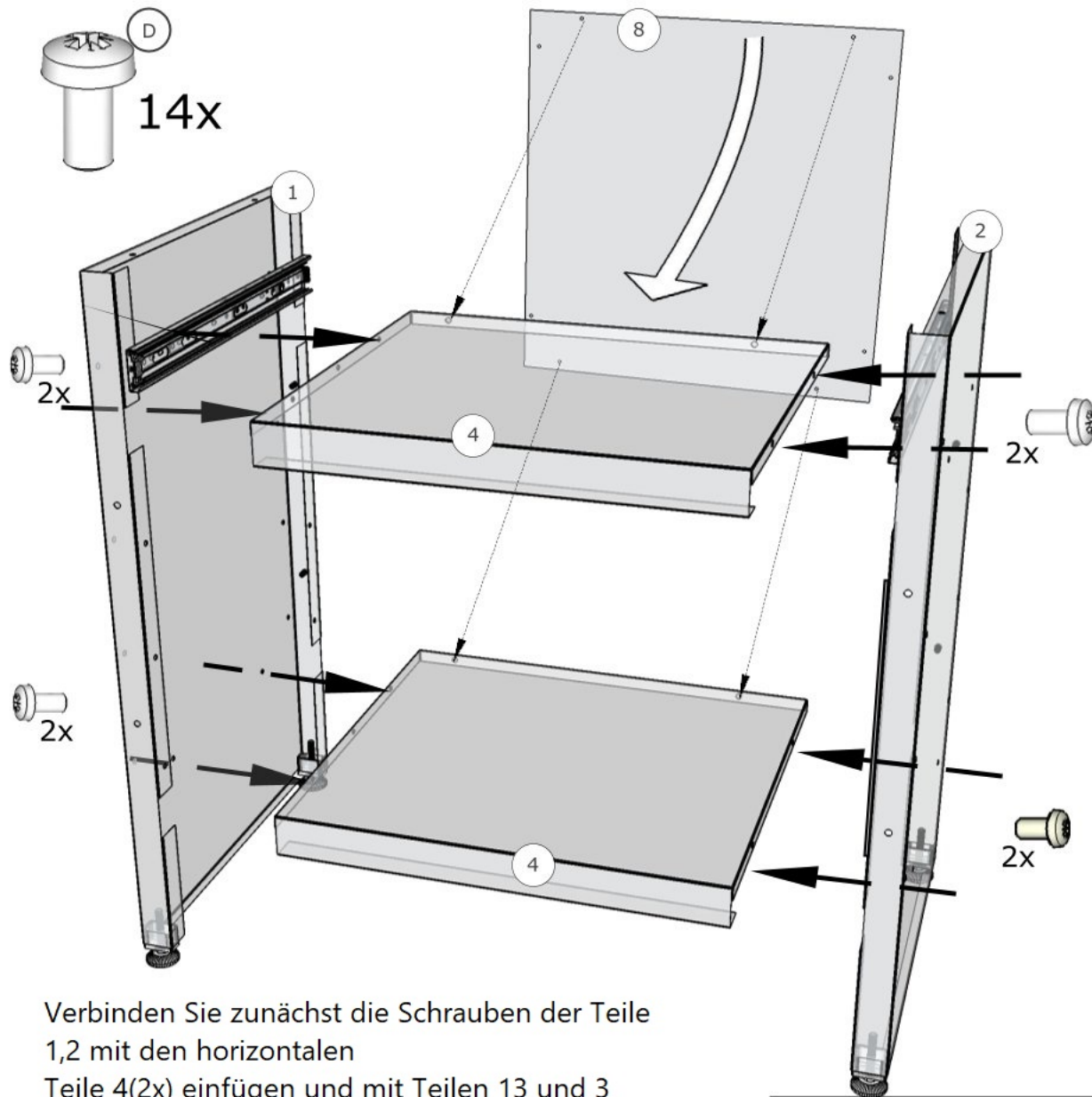

Verbinden Sie zunächst die Schrauben der Teile 1,2 mit den horizontalen Teile 4(2x) einfügen und mit Teilen 13 und 3 verbinden. Schließlich montieren Sie von der Rückseite aus Teil 8, Schrauben (D)8x.

In diesem Schritt montieren Sie die Fußstopfen an den Teilen 1,2, siehe Seite 2.

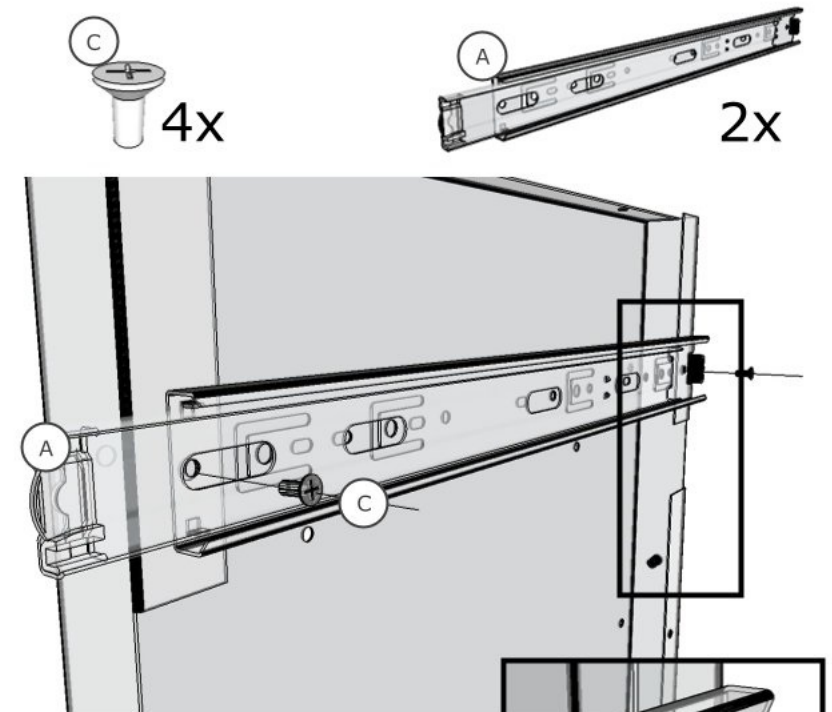

ACHTUNG:

Montieren Sie die Laufwerke so, dass die Gummi-Endkappen auf der gleichen Seite sind wie die vorgepressten Muttern an den vertikalen Teilen 1,2

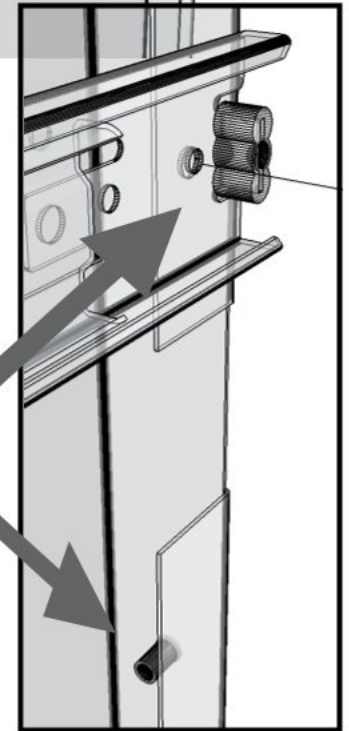

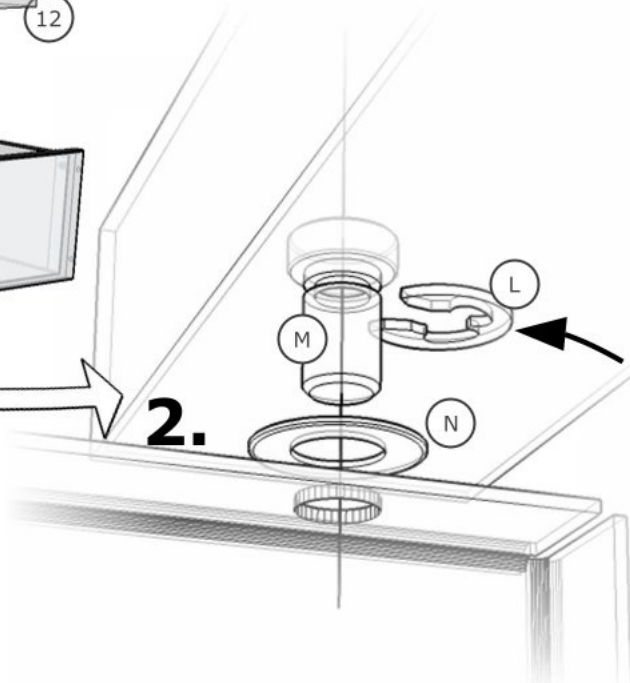
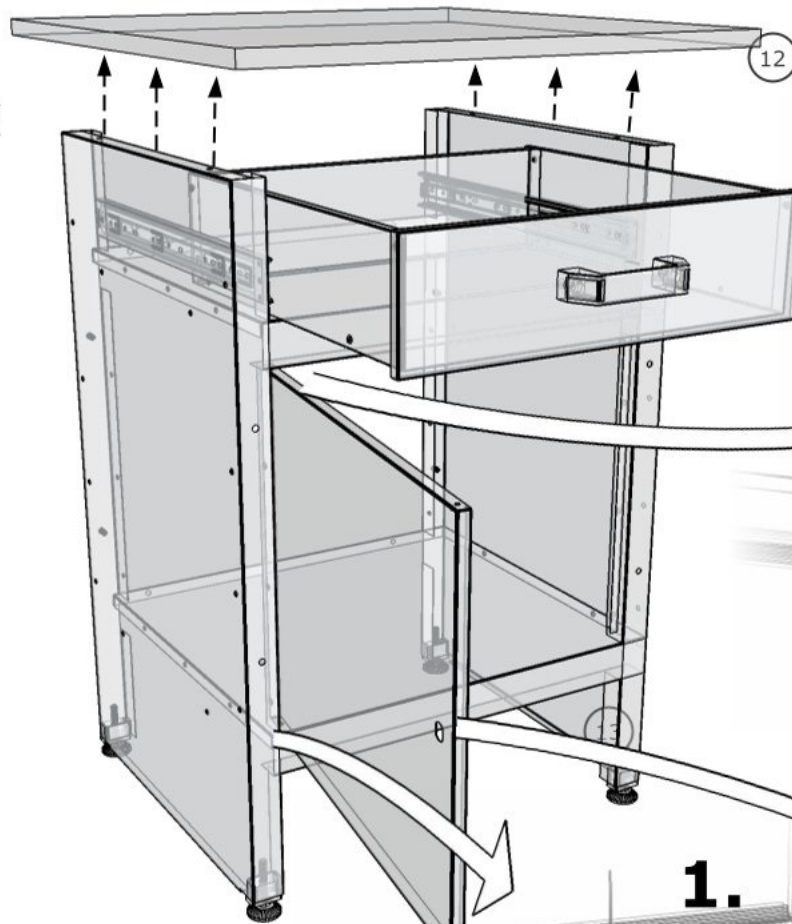
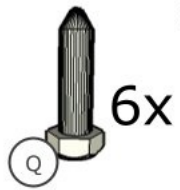

Legen Sie die Tischplatte in der gewählten Position auf die Struktur, markieren Sie die Position der Löcher und bohren vor. Befestigen Sie die Schrauben (Q) mit Sechskant Kopf mit Hilfe eines Seitenschlüssels. Montieren Sie die Schubladen, indem Sie die Führungsteile verbinden und einschieben.

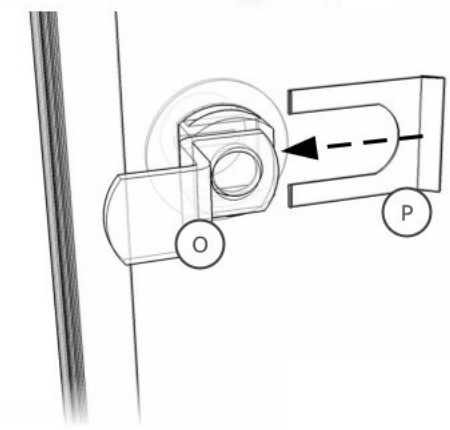
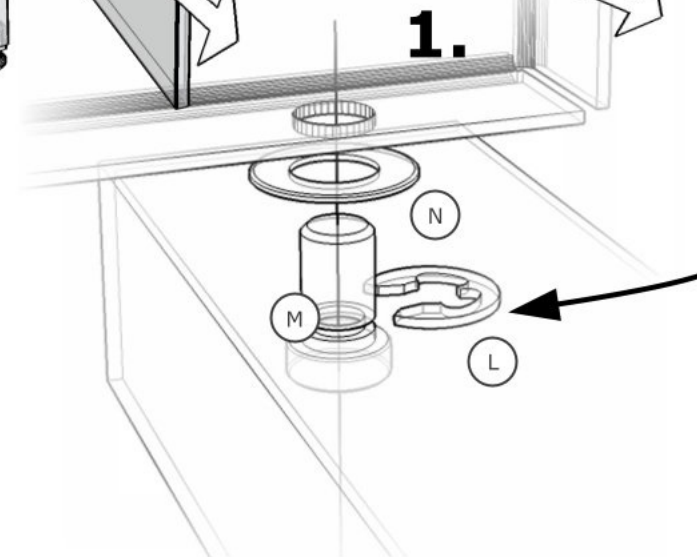

Drücken Sie das Schloss(O) von außen durch der Tür, prüfen die Funktionsfähigkeit und mit der Sicherung (P) sichern.