

427010

### Montageanleitung für Fahrradhalter

Die besten Ergebnisse erzielen Sie, wenn Sie das Hebesystem so montieren, dass sich die Haken oberhalb des Sitzes und des Lenkers befinden.

Falls erforderlich, kann die Halterung auf einer Holzplatte montiert werden, die Sie dann an der Decke befestigen.

Tragfähigkeit des Halters: 20,4 kg

Erforderliche Werkzeuge: Kreuzschlitzschraubendreher, Maßband

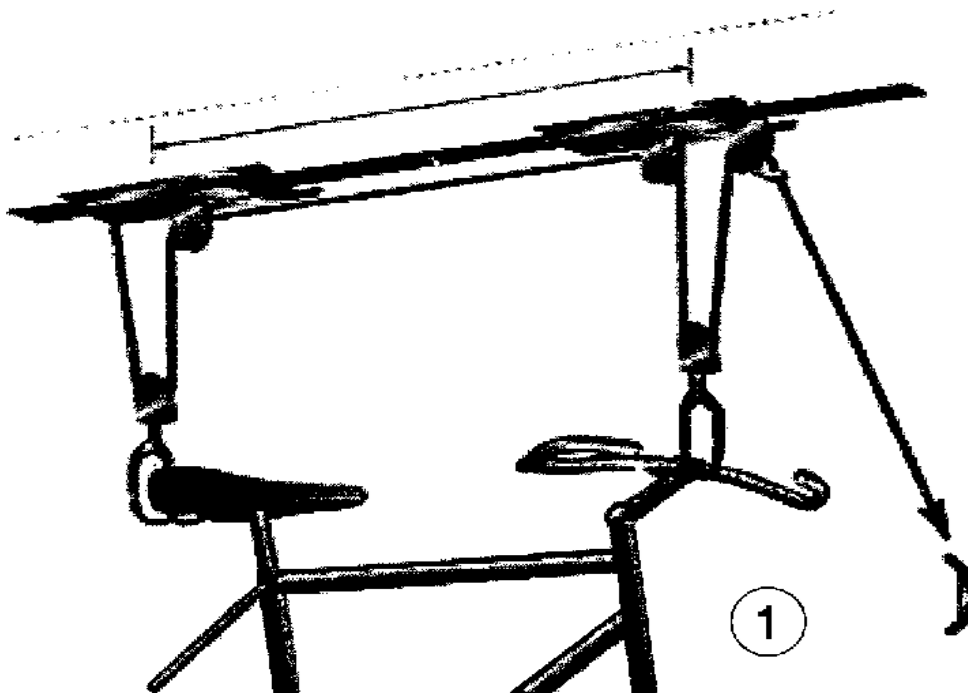
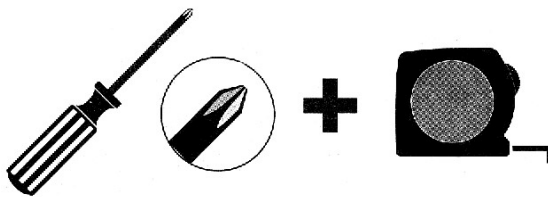

1. Messen Sie den Abstand zwischen dem Lenker und der Rückenlehne des Sitzes. An dieser Stelle werden die Haken am Rad befestigt. Messen Sie dann diesen Abstand an der Decke oder am Brett.

**Vor der Installation ist es notwendig, sich mit dieser Montageanleitung vertraut zu machen. Eine unsachgemäße Installation kann zu Verletzungen oder Sachschäden führen.**

2. Wählen Sie eine Stelle an der Decke, an der Sie die Radhalterung anbringen möchten. Falls Sie eine Decke haben, die aus Gipskartondecke empfehlen wir die Verwendung von Dübeln für zusätzliche Stabilität. Bestimmen Sie den Abstand zur Wand und übertragen Sie dann den von Ihnen gemessenen Abstand zwischen Sattel und Lenker auf die Decke und befestigen Sie die Umlenkrollen.

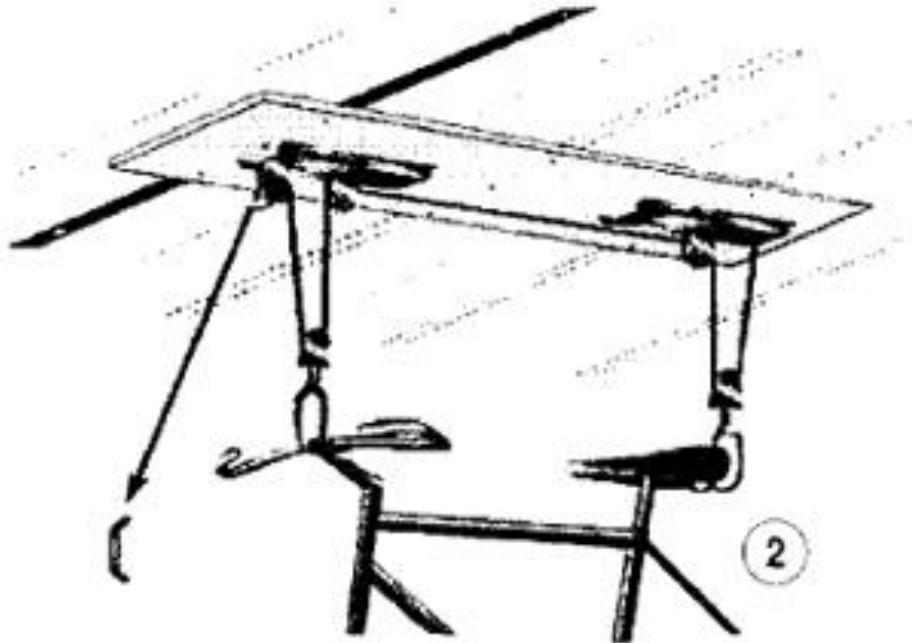

3. Machen Sie einen Doppelknoten am Ende des Seils. Fädeln Sie den Rest des Seils durch das viereckige Loch am Wagenheber. Fädeln Sie das Seil wie gezeigt durch die Umlenkrolle und Haken.

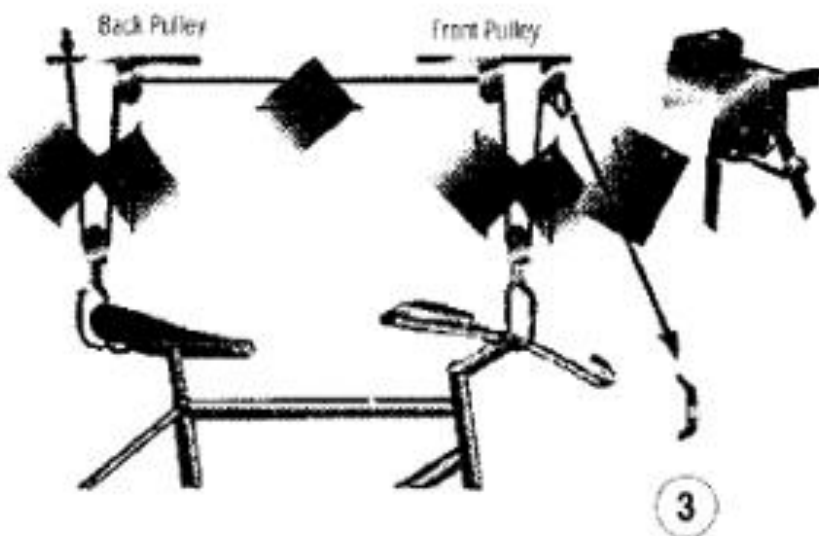

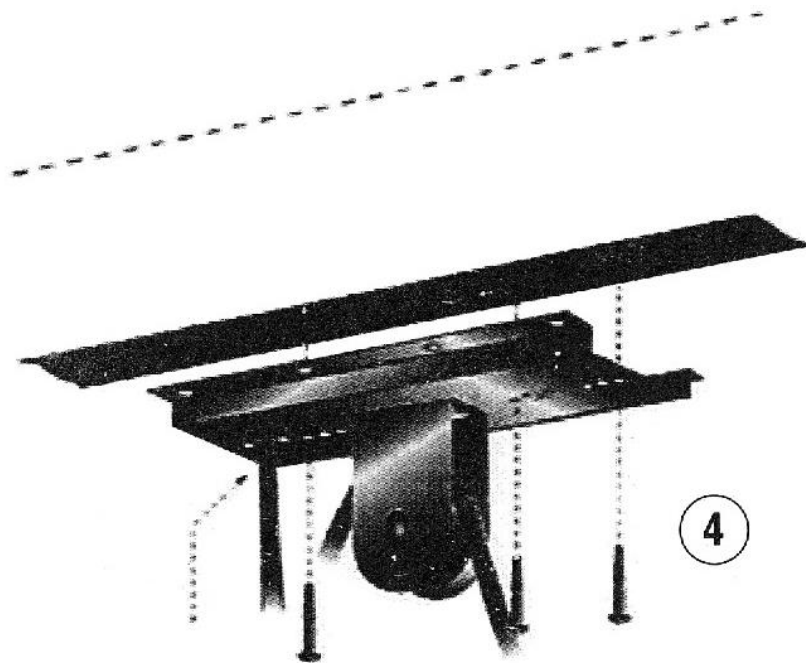

4. Befestigen Sie den Wagenheber mit den mitgelieferten Schrauben (je 3 Schrauben) an der Decke und achten Sie darauf, dass der Hakenabstand mit dem von Ihnen gemessenen Sitz-/Lenkerabstand übereinstimmt.

**Stückliste:**

**2x Hebezeugmontage**

**2x Umlenkrollen**

5. Befestigen Sie den Kabelbinder mit den verbleibenden zwei Schrauben an der Wand. Wenn Sie in einer hohlen Oberfläche montieren, verwenden Sie Dübel. Schneiden Sie das überschüssige Seil nicht ab, sondern verwenden Sie einen Binder!5.

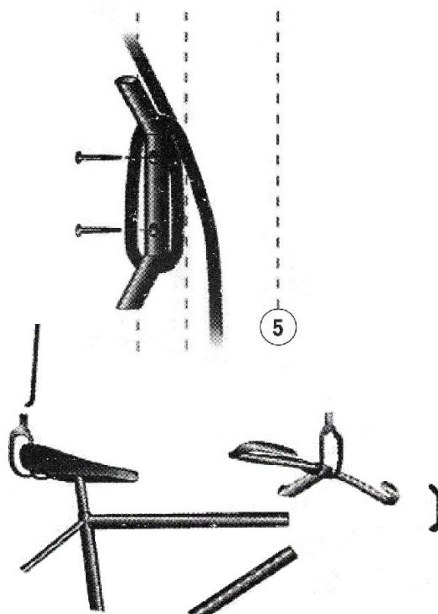

### **Anheben des Rades**

Senken Sie die Haken über den Lenker und den Fahrradsitz. Achten Sie darauf, dass die Seile nicht verdreht sind. Hängen Sie das Fahrrad an den Haken. Das Fahrrad kann dann durch Ziehen am Seil unter die Decke gehoben werden. Sobald das Seil losgelassen wird, wird die Seilsicherung ausgelöst, um einen Sturz des Fahrrads zu verhindern. Binden Sie das Seil zur Sicherheit an das Bindemittel und wickeln Sie das überschüssige Seil um das Bindemittel.

### **Absenken des Rades**

Ziehen Sie das Seil zur hinteren Umlenkrolle und halten Sie die Seilspannung. Um das Rad abzusenken, lassen Sie das Seil langsam los. Durch zu schnelles Absenken wird die Seilsicherung aktiviert. Wenn das Fahrrad auf dem Boden steht, nehmen Sie die Haken vom Fahrrad ab und heben Sie es dann wieder an die Decke. Binden Sie das überschüssige Seil um den Seilbinder.

***Wir haften nicht für Sach- oder Personenschäden, die durch unsachgemäße Installation oder Überlastung des Hebeseystems verursacht werden.***