

Gebrauchsanweisung für das Bindegerät

Artikelnummer: 223002



Technische Angaben

Papierformat	Letter, A4
Anzahl der Löcher	21
Auslösbare Stanzenzähne	2 (Ne. 20,21)
Stanzenkapazität	18 Papierblätter 2 Blätter PVC-Hülle (Stärke 0,2 mm)
Bindekapazität	500 Blätter, 51 mm
Einstellung der Stanzentiefe	2 Tiefen
Gewicht des Gerätes	4,9 kg
Maße (l x b x h)	405 x 295 x 170 mm

Allgemeine Informationen

- Das Gerät auf eine glatte und stabile Oberfläche stellen.
- Vor einem Stanzen sollte das Gerät immer getestet werden.
- Überschreiten Sie nicht die maximale Stanzenkapazität
- Regelmäßig die Abfallshublade leeren.
- Dieses Gerät wurde zum Stanzen und Binden von Papieren und Plastikfolien. Verwenden Sie das Gerät nur für den oben genannten Zweck, gemäß der Bedienungsanleitung.
- Lesen Sie bitte sorgfältig die Instruktionen durch.
- Vor jedem Stanzen empfehlen wir die Abfallschublade zu leeren.

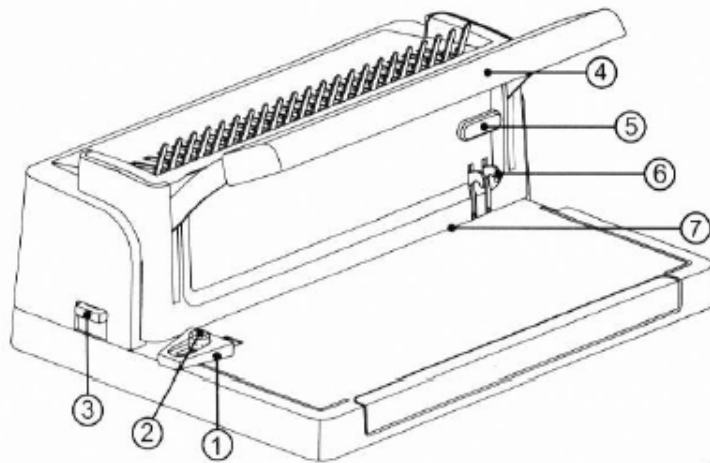

- 1 Anschlag
- 2 Anschlagssperre
- 3 Einstellung der Stanzentiefe
- 4 Hebel für Stanzen
- 5 Hebelsperre
- 6 Lockerstiftchen
- 7 Stanzenschlitz
- 8 Hebel für Binden
- 9 Metallkamm
- 10 Abfallschublade

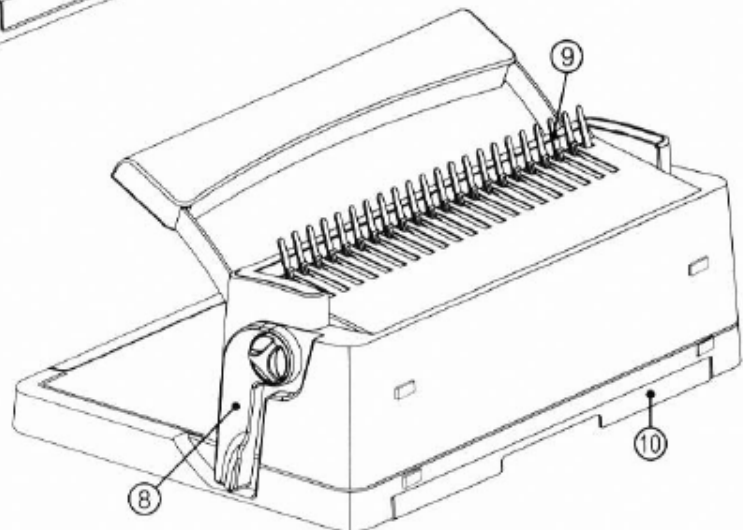

Geräteinstallation

- Beim Auspacken stellen Sie fest, dass der Hebel für Binden in der unteren Position eingerastet ist. Vor dem Stanzen ist nötig den Hebel frei zu machen. (Sperre nach links drehen, siehe Bild 1)



BILD 1

Anschlagseinstellung

- Anschlag muss immer nach einem Papierformat eingestellt werden.
- Drehen Sie die Anschlagssperre gegen den Uhrzeigersinn, um den Anschlag zu lockern. (siehe Bild 2A)
- Bewegen Sie den Anschlag leicht gemäß dem Lineal in die Position, die der Größe des gebundenen Dokuments entspricht. (siehe Bild 2B)
- Anschlag in dieser Position befestigen – drehen Sie mit der Sperre im Uhrzeigersinn.

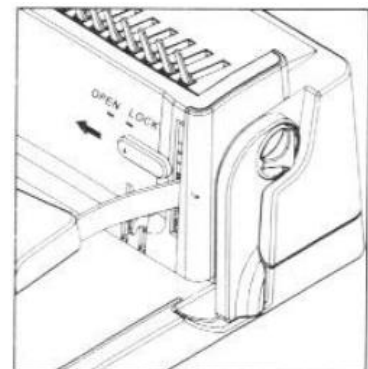

BILD 2

Auswahl der richtigen Binderkämme-Größe

- Das Gerät ist für die Ringbindung in einer Größe von 6-51 mm geeignet. Mit der Tabelle unten können Sie die entsprechende Größe auswählen.

Rückengröße (mm)	6	8	10	12	14	16	19	22	25	28	32	38	44	51
Maximale Blätteranzahl	30	50	70	95	120	145	165	190	220	250	280	325	410	500

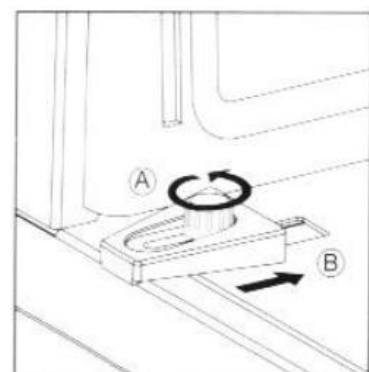
Einstellung der Stanztiefe

- Die Stanztiefe kann entsprechend der Dicke des gebundenen Dokuments angepasst werden.
- Ausziehen oder Einschieben des Hebels auf der linken Seite stellen Sie seine Position gemäß der Dicke des gebundenen Dokuments ein. (siehe Bild 3)

Ringgröße	6-12 mm	14-51 mm
Stanztiefe	2,5 mm	4 mm
Positionseinstellung	Einschieben	Ausziehen



BILD 3

Auslösbare Stanzenzähne

- Wenn Sie ein Dokument im Letter-Format stanzen wollen, lassen Sie die zwei Stiften auf der Vorderseite des Gerätes ausziehen, um zwei Stanzenzähne zu lockern. Anzahl der Löcher wird in diesem Falls 19 betragen (siehe Bild 4).
- Nachdem Sie die Stiften zurück pressen, die Stanzenzähne werden wieder eingeschoben und der Gesamtzahl beträgt wieder 21.



BILD 4

Stanzen von Dokumenten

- Papierblätter ausrichten und mit der potentiell gebundener Seite in die Schlitz (siehe Bild 5A) einlegen.
- Sichtcover und Mappenrücken immer separat stanzen.
- Die Blätter so schieben, dass die am Anschlag und Unterteil des Schlitzes ausgerichtet werden (siehe Bild 5B)
- Den Hebel nach unten drücken, so das Papier gestanzt wird.



BILD 5

- Den Hebel nach oben anheben und die gestanzten Blätter herausnehmen.

Dokumentenbindung

- Plastik-Ringbinder hinter dem Metallkamm so einlegen, dass die Zäckchen nach vorne richten. (siehe Bild 6)
- Den Hebel für Binden anheben, sodass sich die Ringe genug öffnen und die Blätter so eingelegt werden könnten. (siehe Bild 7)
- Die einzelnen Blätter schrittweise mit der Stirnseite nach unten auf die Zähne des Metallkammes aufstecken. (zuerst die Coverseite, dann die einzelnen Blätter und am Ende die Rückenseite)
- Bringen Sie den Hebel in seine ursprüngliche Position zurück, dadurch wird die Ringbindung geschlossen.
- Dokument vorsichtig herausnehmen

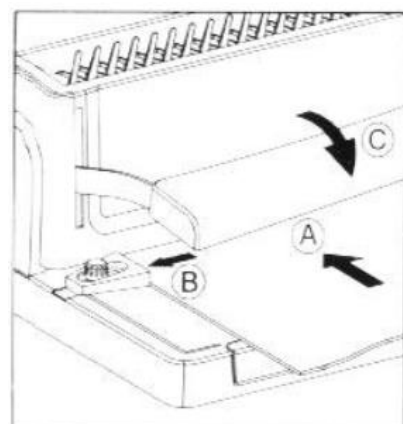

BILD 6



BILD 7

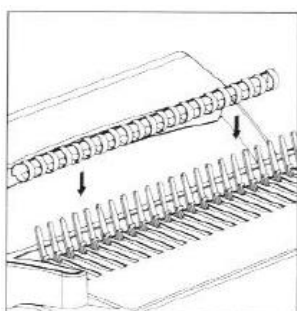

BILD 8

Leeren der Abfallschublade

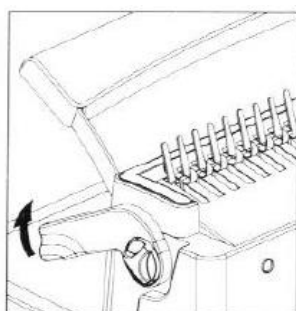
Leeren Sie die Abfallschublade regelmäßig, damit sie nicht verstopft und möglicherweise das Gerät beschädigt.

- Die Abfallschublade befindet sich unten auf der Rückseite des Geräts.
- Entnehmen Sie die gesamte Abfallschublade und leeren Sie den Abfall.
- Schieben Sie die Schublade zurück in ihre ursprüngliche Position.

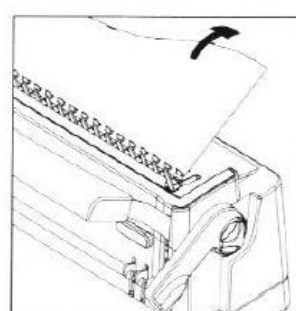

BILD 9

Aufbewahrung des Gerätes

- Den Hebel für Stanzen nach unten drücken und mit der Sperre nach rechts drehen. Sodass der Hebel in der unteren Position eingerastet ist. (siehe Bild 10)
- Stellen Sie das Gerät senkrecht mit der Rückenseite nach unten auf. (siehe Bild 11)

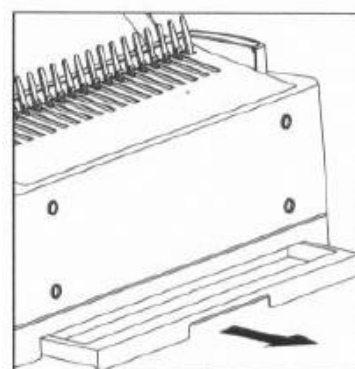
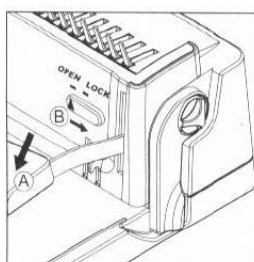

BILD 10

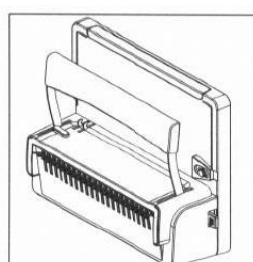

BILD 11